



**TECHly**<sup>®</sup>  
The Modern IT brand

- EN User's Manual
- IT Manuale d'istruzione
- DE Bedienungsanleitung
- FR Mode d'emploi
- ES Manual de instrucciones
- PL Instrukcja użytkownika

## MULTIFUNCTION MOBILE TV CART

60" ▶ 86"



152 ▶ 218 cm



### Technical features

**68**   
150 lb

standard vesa  
800x600 MAX

 hardware  
included

  
easy installation

**CART 100**



**SCAN**  
for **MORE**  
PRODUCT INFO

P/N: ICA-TR533BK  
8058956620904

  
BLACK  
Color

WWW.TECHLY.COM

EN

**Dear Customer,**  
**thanks for choosing a Techly product.**

#### Unpacking Instructions

- Carefully open the carton, remove contents and lay out on cardboard or other protective surface to avoid damage.
- Check package contents against the Supplied Parts List in the next page to assure that all components were received undamaged. Do not use damaged or defective parts.
- Carefully read all instructions before attempting installation.
- Please keep this user's manual for future consultations.

#### Important Safety Information

Please read this instruction before beginning the installation, and carefully follow all herein contained recommendations. Use proper safety equipment during installation.

Please call a qualified installation contractor for help if you:

- Don't understand these directions or have any doubts about the safety of the installation.

Do not use this product for any purpose or in any configuration not explicitly specified in this instruction. We hereby disclaim any and all liability for injury or damage arising from incorrect assembly, incorrect mounting, or incorrect use of this product. At the end of the installation make sure the procedure was correctly observed.

#### Maintenance

- Check that the bracket is secure and safe to use at regular intervals (at least every three months)



**CAUTION:** Be very careful during the assembly. If the mount is not properly installed it may fall, resulting in possible injury and/or

damage. Respect the maximum weight limitation printed on the box.

IT

**Gentile Cliente,**  
**grazie per aver scelto un prodotto Techly.**

#### Istruzioni disimballaggio

- Aprire il cartone con cura, rimuovere il contenuto e distenderlo su un cartone o altro materiale protettivo per evitare danni.
- Verificare che il contenuto della confezione corrisponda alla lista delle parti nella pagina successiva per assicurarsi che tutti i componenti siano presenti e non siano danneggiati. Non utilizzare parti difettose o danneggiate.
- Leggere attentamente le istruzioni riportate nel presente manuale prima di procedere all'installazione.
- Tenere sempre questo manuale per future consultazioni.

#### Importanti informazioni sulla sicurezza

Leggere cortesemente le istruzioni prima di cominciare l'installazione e seguire scrupolosamente tutte le indicazioni contenute qui. Utilizzare adeguati dispositivi di sicurezza durante l'installazione. Contattare del personale qualificato per effettuare l'installazione:

- Se non avete compreso le indicazioni contenute in questo manuale o avete dei dubbi in merito alla sicurezza dell'installazione.

Non utilizzate il prodotto per uno scopo o in una configurazione non espressamente specificata in queste istruzioni. Si declina qualsiasi responsabilità per danni derivanti da un errato assemblaggio, errato montaggio o uso non corretto del prodotto. Al termine delle operazioni di montaggio assicurarsi che il tutto sia stato effettuato a regola d'arte.

#### Manutenzione

- Verificare periodicamente che il supporto sia sicuro e sicuro da usare (almeno ogni tre mesi)



**ATTENZIONE:** Prestate molta attenzione durante la fase di montaggio. Se il montaggio non è stato effettuato in modo

corretto e stabile ciò potrebbe causare la caduta della staffa, determinando lesioni o danni a cose e persone. Rispettare tassativamente il peso massimo dell'apparecchiatura supportata indicato sulla confezione.

DE

**Sehr geehrter Kunde,**  
**danke, dass Sie sich für ein Produkt von Techly entschieden haben.**

#### Anweisungen zum Auspacken

- Öffnen Sie den Karton vorsichtig, entnehmen Sie den Inhalt und breiten Sie ihn auf einem Karton oder anderem schützenden Material aus, um Schäden zu vermeiden.
- Überprüfen Sie, ob der Inhalt der Verpackung der Teileliste auf der nächsten Seite entspricht, um sicherzustellen, dass alle Bauteile vorhanden und nicht beschädigt sind. Verwenden Sie keine defekten oder schadhaften Teile.
- Lesen Sie, bevor Sie mit der Installation beginnen, die Anweisungen in dieser Anleitung aufmerksam durch.
- Bewahren Sie diese Anleitung zum späteren Nachschlagen stets auf.

#### Wichtige Informationen zur Sicherheit

Lesen Sie vor der Installation bitte alle Anweisungen und befolgen Sie alle hier enthaltenen Angaben genau. Verwenden Sie bei der Installation geeignete Sicherheitsvorrichtungen. Wenden Sie sich in den folgenden Fällen zum Ausführen der Installation an Fachleute:

- Wenn Sie die in dieser Anleitung enthaltenen Angaben nicht verstanden haben oder Zweifel hinsichtlich der Sicherheit der Installation haben.

Verwenden Sie das Produkt nicht für Zwecke oder in einer Konfiguration, die in dieser Anleitung nicht ausdrücklich genannt werden. Jegliche Haftung aufgrund von Schäden durch fehlerhaften Zusammenbau, falsche Montage oder unkorrekte Verwendung des Produkts ist ausgeschlossen.

Nach den Montagevorgängen sicherstellen, dass alle Schritte fachgerecht ausgeführt wurden.

#### Wartung

- Prüfen Sie, ob die Halterungen sicher und sicher ist, in regelmäßigen Abständen (mindestens alle drei Monate) verwenden



**ACHTUNG:** Seien Sie sehr vorsichtig bei der Montage.

Wird die Montage nicht auf korrekte und stabile Weise durchgeführt, könnte dies zum Herunterfallen der Halterung und dadurch zu Sach- oder Personenschaden führen.

Beachten Sie unbedingt das auf der Verpackung angegebene Höchstgewicht des Geräts.

FR

**Cher Client,**

nous vous remercions d'avoir choisi un produit Techly.

**Instructions de déballage**

- Ouvrir l'emballage avec soin, vider le carton et poser le contenu sur un carton ou tout autre matériel de protection pour éviter des dégâts.
- Vérifier que le contenu du carton correspond à la liste des pièces de la page suivante, s'assurer que toutes les pièces sont présentes et ne sont pas endommagées. Ne pas utiliser de pièces défectueuses ou endommagées.
- Lire attentivement les instructions du présent manuel avant d'effectuer l'installation.
- Conserver le manuel pour une consultation future.

**Informations importantes sur la sécurité**

Installer et utiliser ce produit avec soin.

Lire les instructions avant de commencer l'installation et suivre scrupuleusement les indications mentionnées. Utiliser des dispositifs de sécurité adéquats pendant l'installation. Contacter du personnel qualifié pour effectuer l'installation:

- Si vous n'avez pas compris les indications présentes dans ce manuel ou si vous avez des doutes en ce qui concerne la sécurité de l'installation.

Ne pas utiliser le produit pour un usage ou une configuration non spécifiée dans ces instructions. Nous déclinons toute responsabilité pour des dégâts qui seraient dus à une erreur d'assemblage, une erreur de montage ou une utilisation incorrecte du produit. Au terme des opérations de montage s'assurer que tout a été fait dans les règles de l'art.

**Entretien**

- Vérifiez que les supports sont sécurisés et sûrs à utiliser, à intervalles réguliers (au moins tous les trois mois)



**ATTENTION:** Soyez très prudent lors du montage. Si le montage n'a pas été effectué correctement et n'est pas stable le support pourrait tomber et provoquer des lésions ou des dégâts à des choses ou à des personnes. Respecter le poids maximum de l'appareil supporté mentionné sur l'emballage.

ES

**Estimado Cliente,**

gracias por haber elegido un producto Techly.

**Instrucciones desembalaje**

- Abrir el cartón prestando mucha atención, quitar el contenido y apoyarlo en un cartón u otro material de protección para evitar perjuicios.
- Controlar que el contenido del suministro corresponda a la lista de las partes en la página siguiente para asegurarse que todos los componentes estén presentes y no dañados. No utilizar partes defectuosas o dañadas.
- Leer detenidamente las instrucciones que se encuentran en este manual antes de seguir con la instalación.
- Guardar este manual para consultas futuras.

**Importantes informaciones de seguridad**

Instalar y utilizar este producto con cura. Leer detenidamente las instrucciones antes de empezar con la instalación y seguir escrupulosamente todas las indicaciones que se encuentran aquí. Utilizar dispositivos de seguridad adecuados durante la instalación. Contactar el personal calificado para efectuar la instalación:

- Si no han entendido las indicaciones que se encuentran en este manual o tienen dudas acerca de la seguridad de la instalación.

No utilicen el producto para un objetivo o en una configuración no especificada expresamente en estas instrucciones. Se rehúsa todo tipo de responsabilidad por daños procedentes de un ensamble equivocado, un montaje equivocado o un uso no correcto del producto. Na vez terminadas las operaciones de montaje asegurarse que todo haya sido realizado perfectamente.

**Mantenimiento**

- Compruebe que los soportes es seguro y seguro de usar, a intervalos regulares (al menos cada tres meses)



**ATENCIÓN:** Tenga mucho cuidado durante el montaje. Si el montaje no ha sido realizado de manera correcta y estable, esto podría provocar la caída del estribo, provocando lesiones o daños a cosas y personas. Respeten imperativamente el peso máximo del aparato suportado que se indica en la caja.

PL

**Szanowny Kliencie,**

dziękujemy za wybór produktów Techly.

**Rozpakowywanie**

- Ostrożnie otwórz opakowanie, wyjmij jego zawartość i rozłóż na kartonie lub innej powierzchni, która zapobiegnie uszkodzeniu elementów oraz podłoża.
- Sprawdź zawartość opakowania z załączoną na następnej stronie listą elementów upewniając się, że żaden z nich nie jest uszkodzony. Nie należy używać wadliwych elementów.
- Przed rozpoczęciem montażu przeczytaj uważnie instrukcję.
- Zachowaj niniejszą instrukcję na przyszłość.

**Ważne informacje dotyczące bezpieczeństwa**

Przeczytaj niniejszą instrukcję przed rozpoczęciem montażu oraz stosuj się do zawartych w niej wskazówek. Używaj narzędzi zapewniających bezpieczeństwo.

Zasiegnij porady u autoryzowanego źródła jeśli:

- Nie rozumiesz niniejszej instrukcji lub masz wątpliwości dotyczące bezpieczeństwa podczas montażu.

Nie używaj tego produktu do jakichkolwiek innych celów niż jest przeznaczony. Producent nie ponosi żadnej odpowiedzialności za szkody powstałe w wyniku niewłaściwego montażu oraz za szkody powstałe w wyniku wykorzystania produktu niezgodnie z przeznaczeniem.

















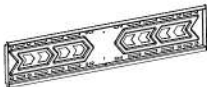



















Na koniec upewnij się, że podczas montażu postępowałeś zgodnie z instrukcją.

**Utrzymanie**

- Sprawdź, czy uchwyty są bezpieczne i bezpieczne w użyciu, w regularnych odstępach czasu (co najmniej raz na trzy miesiące)



**UWAGA:** Należy być bardzo ostrożnym podczas montażu. Niewłaściwie zamontowany może spaść powodując uszkodzenia oraz zagrożenie. Przed rozpoczęciem montażu upewnij się, że ściana jest do tego odpowiednia. Przestrzegaj informacji o maksymalnym obciążeniu uchwyty podanym na opakowaniu produktu.

					
	<b>1</b> x1	<b>2</b> x2	<b>3</b> x1		
					
<b>4</b> x2	<b>5</b> x2	<b>6</b> x1	<b>7</b> x2		
					
<b>8</b> x1	<b>9</b> x2	<b>10</b> x2	<b>11</b> x4	<b>A1</b> x4	
					
<b>A2</b> x8	<b>B</b> x6	<b>C</b> x4	<b>D1</b> x4	<b>D2</b> x1	<b>E1</b> x4
					
<b>E2</b> x4	<b>F1</b> x4	<b>F2</b> x4	<b>G1</b> x1	<b>G2</b> x1	<b>G3</b> x2
 Cable management ties	 4x4	 5x5	 17#	 M4x30	 M6x12
<b>H</b> x3	<b>I</b> x1	<b>J</b> x1	<b>K</b> x1	<b>S0</b> x4	<b>S1</b> x4
 M6x35	 M8x16	 M8x50		 20 mm	 5 mm
<b>S2</b> x4	<b>S3</b> x4	<b>S4</b> x4	<b>S5</b> x4	<b>S6</b> x4	<b>S6</b> x8

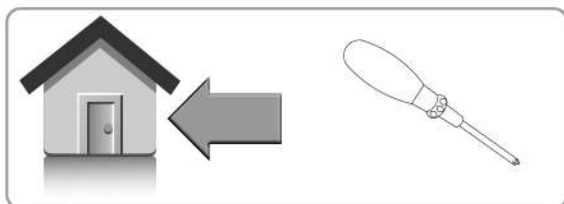

1

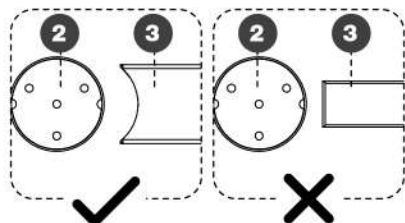

EN Keep the faces with holes at the top in the same direction.

IT Mantieni le parti con i fori in alto nella stessa direzione.

DE Halten Sie die Flächen mit den Löchern oben in die gleiche Richtung.

FR Gardez les faces avec des trous en haut dans la même direction.

ES Mantenga las caras con agujeros en la parte superior en la misma dirección.

PL Trzymaj twarze z otworami u góry w tym samym kierunku.

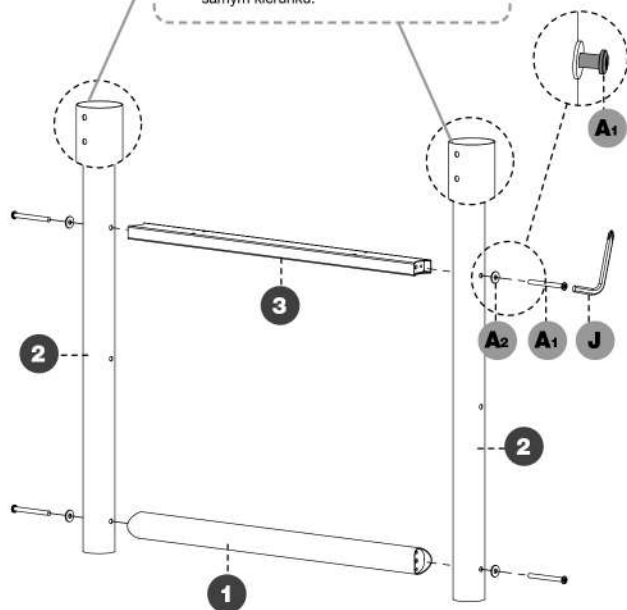

EN Only Screw **A1** in **50%**.

IT Avvitare **A1** solo al **50%**.

DE Schrauben Sie **A1** nur zu **50%** ein.

FR Ne visser **A1** qu'à **50%**.

ES Sólo Atornillar **A1** al **50%**.

PL Wkręć tyłko **A1** w **50%**.

2



- EN Part **9** is placed in the packaging box of mounting board. Please take it from the box before installation.
- IT La parte **9** si trova nella scatola di imballaggio del pannello di montaggio. Si prega di rimuoverlo dalla scatola prima dell'installazione.
- DE Teil **9** wird in den Verpackungskarton der Montageplatte gelegt. Bitte nehmen Sie es vor der Installation aus der Verpackung.
- FR La partie **9** est placée dans la boîte d'emballage du panneau de montage. Veuillez le sortir de la boîte avant l'installation.
- ES La pieza **9** se coloca en la caja de embalaje de la placa de montaje. Sáquelo de la caja antes de la instalación.
- PL Część **9** umieszczona jest w opakowaniu płyty montażowej. Proszę wyjąć go z pudełka przed montażem.

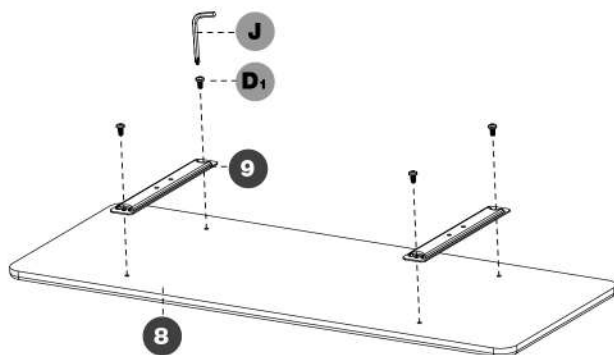
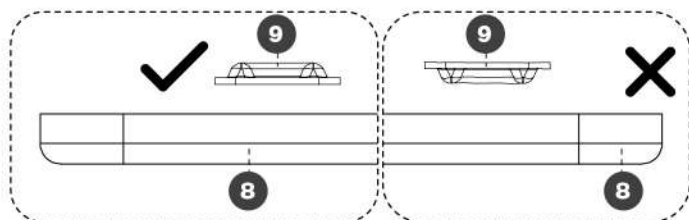
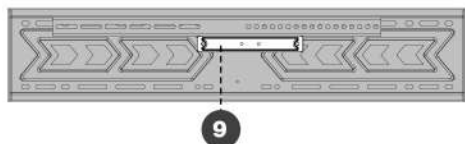

3

**STEP 1**

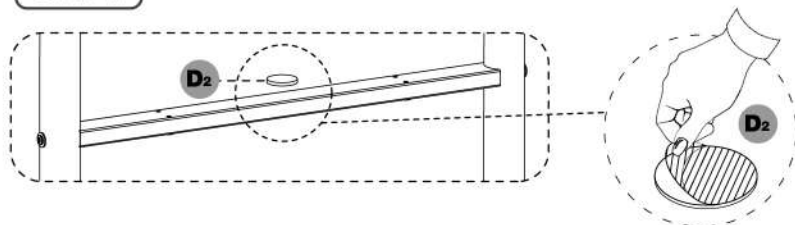

**STEP 2**

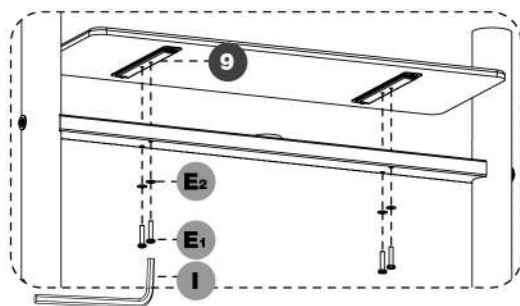

**STEP 3**

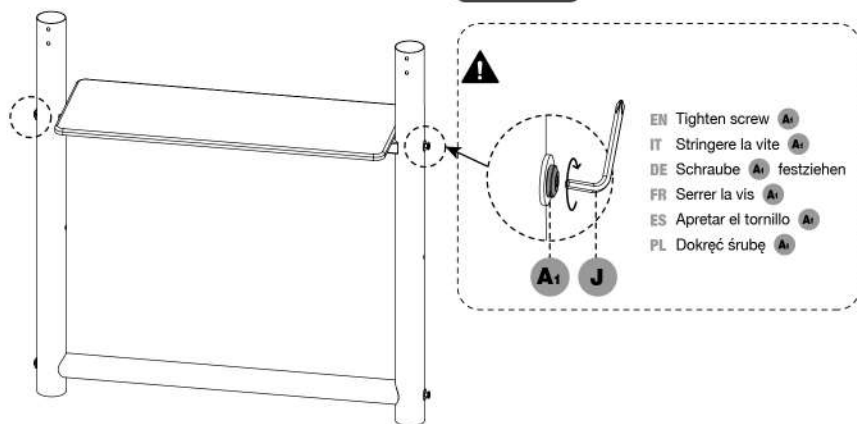

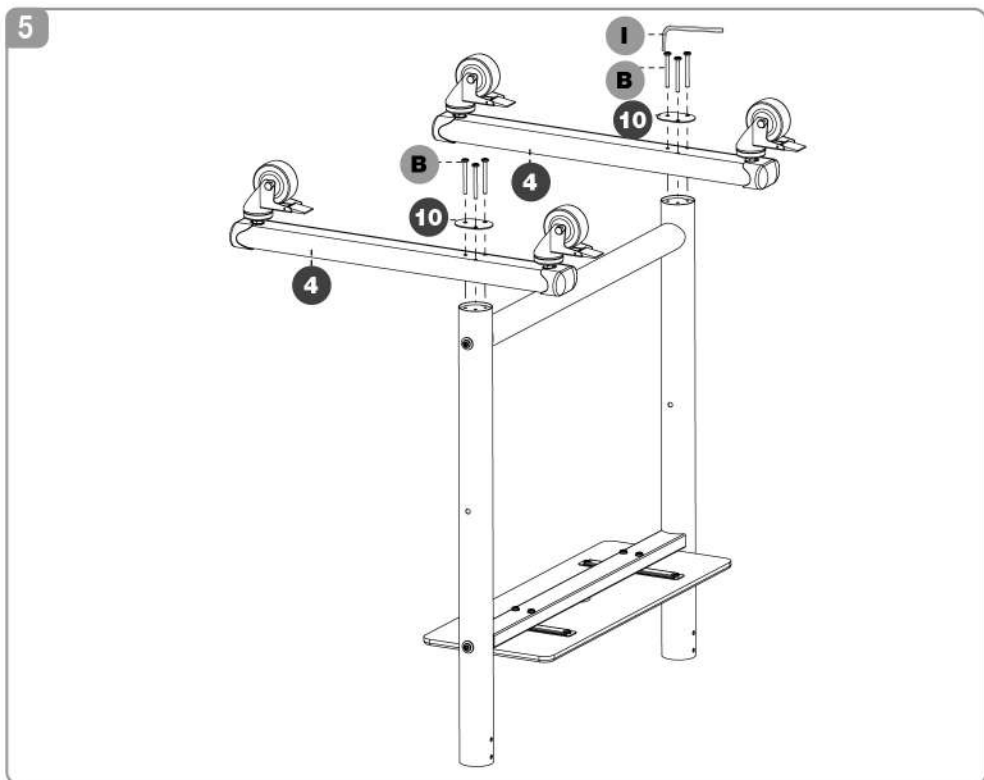
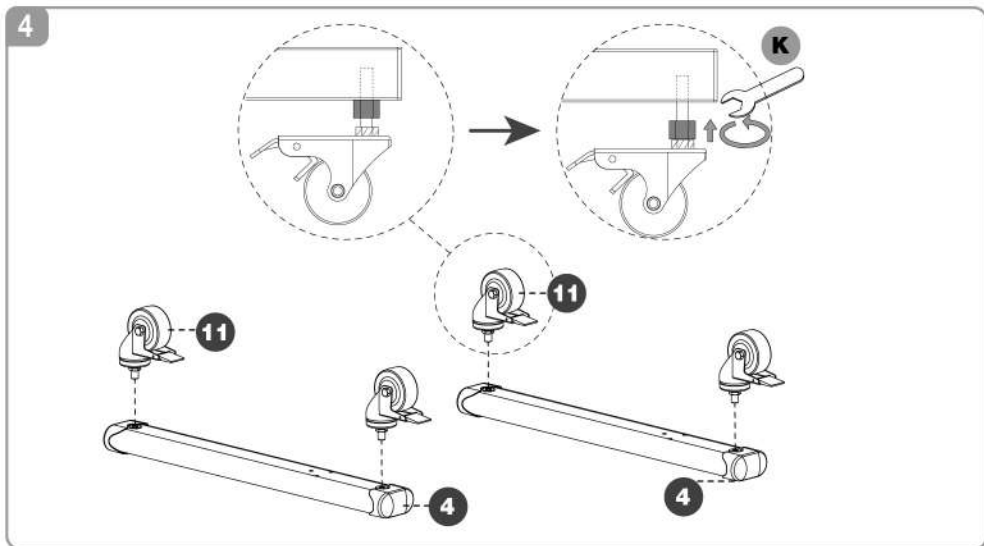

6

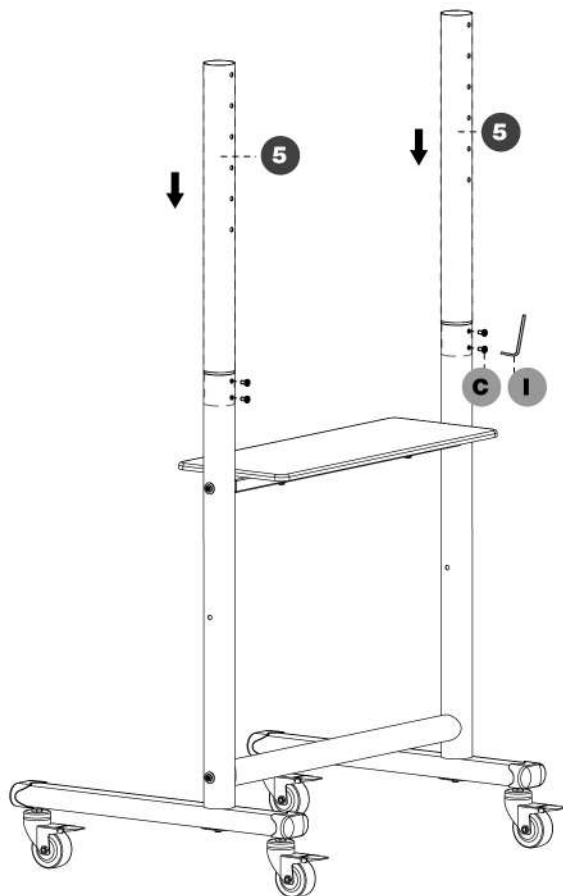

7

- EN** Select the appropriate height according to the size of the TV and the hole position on the back.  
**IT** Selezionare l'altezza appropriata in base alle dimensioni del televisore e alla posizione del foro sul retro.  
**DE** Wählen Sie die passende Höhe entsprechend der Größe des Fernsehers und der Lochposition auf der Rückseite.  
**FR** Sélectionnez la hauteur appropriée en fonction de la taille du téléviseur et de la position du trou à l'arrière.  
**ES** Seleccione la altura adecuada según el tamaño del televisor y la posición del orificio en la parte posterior.  
**PL** Wybierz odpowiednią wysokość w zależności od rozmiaru telewizora i położenia otworu z tyłu.

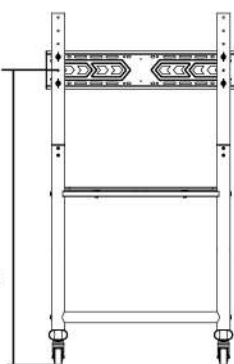
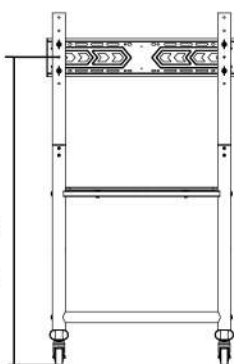
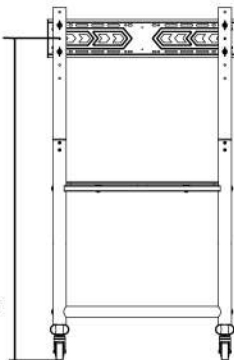
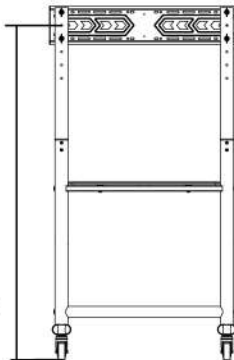
**EN Reference Height 1**1330mm  
52.3inch**IT Altezza di riferimento 1**1330 mm  
52,3 pollici**DE Referenzhöhe 1**1330 mm  
52,3 Zoll**FR Hauteur de référence 1**1330mm  
52,3 pouces**ES Altura de referencia 1**1330 mm  
52,3 pulgadas**PL Wysokość referencyjna 1**1330 mm  
52,3 cala**EN Reference Height 2**1390mm  
54.7inch**IT Altezza di riferimento 2**1390 mm  
54,7 pollici**DE Referenzhöhe 2**1390 mm  
54,7 Zoll**FR Hauteur de référence 2**1390mm  
54,7 pouces**ES Wysokość referencyjna 2**1390 mm  
54,7 cala**PL Wysokość referencyjna 2**1390 mm  
54,7 cala**EN Reference Height 3**1450mm  
57.0inch**IT Altezza di riferimento 3**1450 mm  
57,0 pollici**DE Referenzhöhe 3**1450 mm  
57,0 Zoll**FR Hauteur de référence 3**1450mm  
57,0 pouces**ES Altura de referencia 3**1450 mm  
57,0 pulgadas**PL Wysokość referencyjna 3**1450mm  
57,0 cala**EN Reference Height 4**1510mm  
59.4inch**IT Altezza di riferimento 4**1510 mm  
59,4 pollici**DE Referenzhöhe 4**1510 mm  
59,4 Zoll**FR Hauteur de référence 4**1510mm  
59,4 pouces**ES Altura de referencia 4**1510 mm  
59,4 pulgadas**PL Wysokość referencyjna 4**1510 mm  
59,4 cala

**EN** The height is the reference value from the center of the TV screen to the ground, not the actual height, if there is any difference, the actual height shall prevail.

**IT** L'altezza è il valore di riferimento dal centro dello schermo TV al suolo, non l'altezza effettiva, in caso di differenza prevarrà l'altezza effettiva.

**DE** Die Höhe ist der Referenzwert von der Mitte des Fernsehbildschirms bis zum Boden, nicht die tatsächliche Höhe. Sollte es einen Unterschied geben, ist die tatsächliche Höhe maßgebend.

**FR** La hauteur est la valeur de référence du centre de l'écran du téléviseur au sol, et non la hauteur réelle. S'il y a une différence, la hauteur réelle prévaudra.

**ES** La altura es el valor de referencia desde el centro de la pantalla del televisor hasta el suelo, no la altura real; si hay alguna diferencia, prevalecerá la altura real.

**PL** Wysokość jest wartością odniesienia od środka ekranu telewizora do podłoża, a nie rzeczywistą wysokością. W przypadku jakiegokolwiek różnicy, obowiązuje wysokość rzeczywista.

8

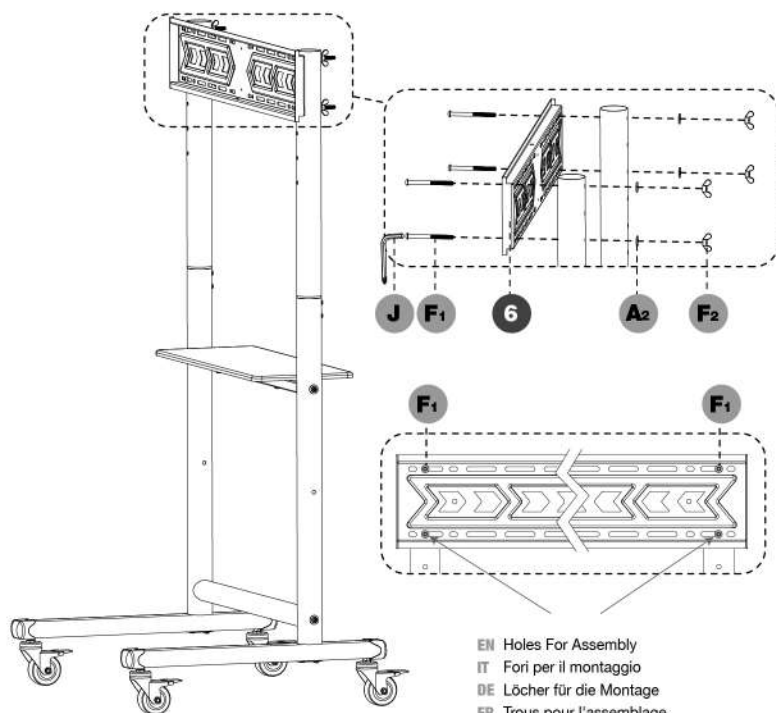
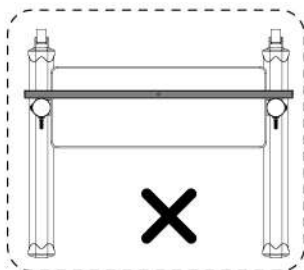
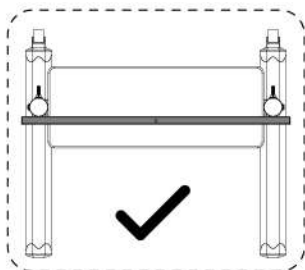

EN Holes For Assembly  
 IT Fori per il montaggio  
 DE Löcher für die Montage  
 FR Trous pour l'assemblage  
 ES Orificios para montaje  
 PL Otwory do montażu

**STEP 1**

EN Select TV Screw Diameter

IT Seleziona il diametro della vite per la TV

DE Wählen Sie den TV-Schraubendurchmesser

FR Sélectionnez le diamètre de la vis du téléviseur

ES Seleccione el diámetro del tornillo del televisor

PL Wybierz średnicę śruby telewizora

EN Please make sure the diameter of the screw **S0-S4** are suitable for your TV.

IT Assicurati che il diametro della vite **S0-S4** sia adatto alla tua TV.

DE Bitte stellen Sie sicher, dass der Durchmesser der Schrauben **S0-S4** für Ihren Fernseher geeignet ist.

FR Veuillez vous assurer que le diamètre de la vis **S0-S4** est adapté à votre téléviseur.

ES Asegúrese de que el diámetro del tornillo **S0-S4** sea adecuado para su televisor.

PL Upewnij się, że średnica śruby **S0-S4** jest odpowiednia dla Twojego telewizora.

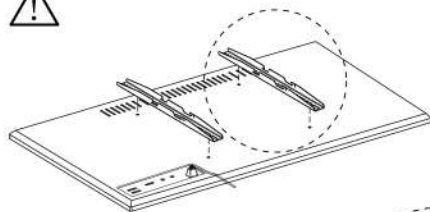
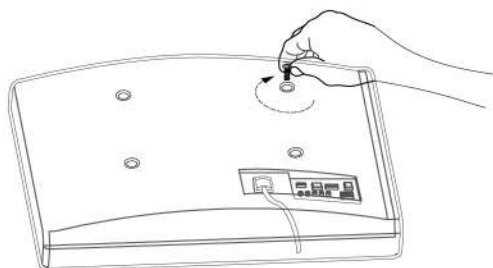
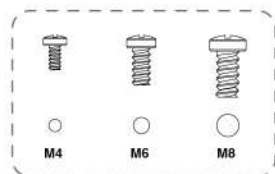

EN Round holes

IT Fori rotondi

DE Runde Löcher

FR Trous ronds

ES Agujeros redondos

PL Okrągłe otwory

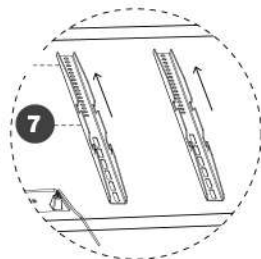

EN The round hole is on the top.

IT Il foro rotondo è in alto.

DE Das runde Loch befindet sich oben.

FR Le trou rond est en haut.

ES El agujero redondo está en la parte superior.

PL Okrągły otwór znajduje się na górze.

**STEP 2**

EN Measure VESA for your TV

IT Misura VESA per la tua TV

DE Messen Sie VESA für Ihren Fernseher

FR Mesurez VESA pour votre téléviseur

ES Mide VESA para tu televisor

PL Zmierz VESA dla swojego telewizora

**EN 1. What does the VESA standard mean?**

The VESA standard is a standard for attaching flat screens / LCD / monitors / televisions to monitor mounts or TV mounts. Prerequisite is that both the monitor / TV and the monitor mount have the same VESA standard.

**2. Look at the back of your TV/monitor for threaded holes.**

Measure the horizontal distance **W** and vertical distance **H** of the screw holes (center to center).

**W** x **H** should comply with the VESA standard of TV stand listed in below sheet.

**Notice:** If the TV/monitor is not compatible with VESA, it can still be attached to the desired bracket by using VESA Adapters (not included and should be purchased separately).

**IT 1. Cosa significa lo standard VESA?**

Lo standard VESA è uno standard per il fissaggio di schermi piatti/LCD/monitor/televisori a supporti per monitor o supporti TV. Il prerequisite è che sia il monitor/TV che il supporto per monitor abbiano lo stesso standard VESA.

**2. Cerca i fori filettati sul retro della TV/monitor.**

Misurare la distanza orizzontale **L** e la distanza verticale **A** dei fori delle viti (da centro a centro).

**L** x **A** deve essere conforme allo standard VESA del supporto TV elencato nella scheda seguente.

**Avviso:** se la TV/monitor non è compatibile con VESA, può comunque essere fissata alla staffa desiderata utilizzando gli adattatori VESA (non inclusi e devono essere acquistati separatamente).

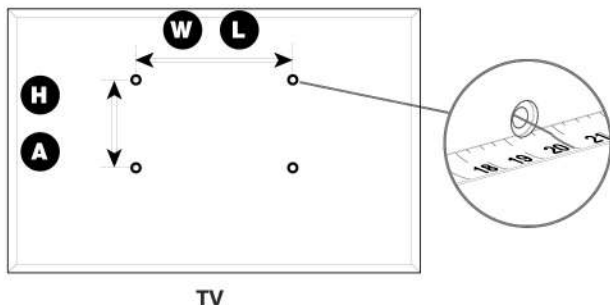

Units: mm

**W** **L** x **H** **A**

100	x	100	✓
200	x	100	✓
200	x	200	✓
300	x	200	✓
300	x	300	✓
400	x	300	✓
400	x	200	✓
400	x	400	✓
600	x	200	✓
600	x	400	✓
800	x	200	✓
800	x	400	✓
800	x	600	✓

Units: inch

**W** **L** x **H** **A**

4.0	x	4.0	✓
7.9	x	4.0	✓
7.9	x	7.9	✓
11.8	x	7.9	✓
11.8	x	11.8	✓
15.7	x	11.8	✓
15.7	x	7.9	✓
15.7	x	15.7	✓
23.6	x	7.9	✓
23.6	x	15.7	✓
31.5	x	7.9	✓
31.5	x	15.7	✓
31.5	x	23.6	✓

VESA standard of TV STAND

**STEP 3**

EN Holes Selection of Brackets DE Löcher zur Auswahl der Halterungen ES Selección de agujeros de soportes.  
 IT Selezione dei fori delle staffe FR Trous Sélection des supports PL Otwory Wybór wsporników

- EN When **H** is shorter than 600mm, different TV heights can be set based on bracket hole positions, as shown in the following figure.  
 IT Quando **H** è inferiore a 600 mm, è possibile impostare diverse altezze del TV in base alla posizione dei fori della staffa, come mostrato nella figura seguente.  
 DE Wenn **H** kürzer als 600 mm ist, können je nach Position der Halterungslöcher unterschiedliche TV-Höhen eingestellt werden, wie in der folgenden Abbildung dargestellt.  
 FR Lorsque **H** est inférieur à 600 mm, différentes hauteurs de téléviseur peuvent être définies en fonction de la position des trous du support, comme indiqué dans la figure suivante.  
 ES Cuando **H** es inferior a 600 mm, se pueden configurar diferentes alturas de TV según las posiciones de los orificios del soporte, como se muestra en la siguiente figura.  
 PL Jeśli wysokość **H** jest krótsza niż 600 mm, można ustawić różne wysokości telewizora w oparciu o położenie otworów wspornika, jak pokazano na poniższym rysunku.

EN Choose the lower holes to lower the TV height  
 IT Scegli i fori inferiori per abbassare l'altezza della TV  
 DE Wählen Sie die unteren Löcher, um die Höhe des Fernsehers zu verringern

FR Choisissez les trous inférieurs pour abaisser la hauteur du téléviseur  
 ES Elija los orificios inferiores para bajar la altura del televisor.  
 PL Wybierz dolne otwory, aby obniżyć wysokość telewizora

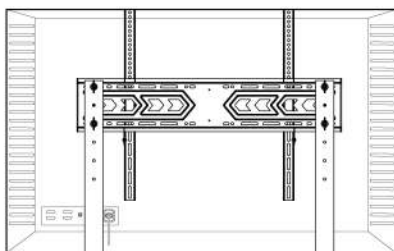
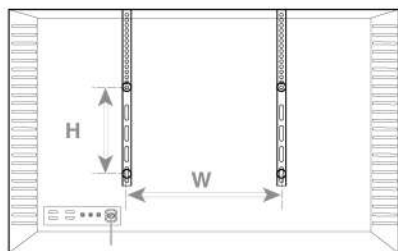

EN Back of TV  
 IT Retro del televisore

DE Rückseite des Fernsehers  
 FR Arrière du téléviseur

ES Parte trasera del televisor  
 PL Tył telewizora

EN Choose the upper holes to higher the TV height  
 IT Scegli i fori superiori per aumentare l'altezza della TV  
 DE Wählen Sie die oberen Löcher, um die TV-Höhe zu erhöhen  
 FR Choisissez les trous supérieurs pour augmenter la hauteur du téléviseur

ES Elija los orificios superiores para aumentar la altura del televisor.  
 PL Wybierz górne otwory, aby zwiększyć wysokość telewizora

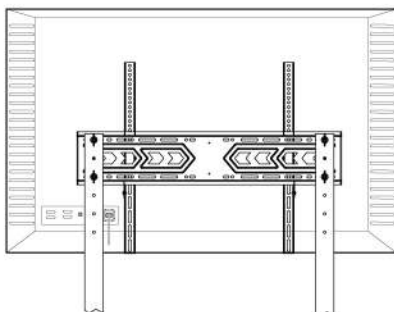
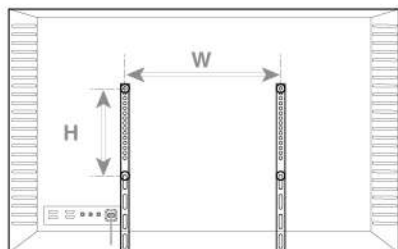

EN Back of TV  
 IT Retro del televisore

DE Rückseite des Fernsehers  
 FR Arrière du téléviseur

ES Parte trasera del televisor  
 PL Tył telewizora

**STEP 4**

- EN Select TV Screw Length  
 IT Seleziona la lunghezza della vite della TV  
 DE Wählen Sie die Länge der TV-Schraube
- FR Sélectionnez la longueur de la vis du téléviseur  
 ES Seleccione la longitud del tornillo del televisor  
 PL Wybierz długość śruby telewizora

- EN When attaching brackets to the TV, be careful not to over tighten screws and be sure that screws don't bottom out in the mounting holes. Please make sure the length of thread engagement at least 6 turns or 5/16 inch (8mm).
- IT Quando si fissano le staffe al televisore, fare attenzione a non stringere eccessivamente le viti e accertarsi che le viti non tocchino i fori di montaggio. Assicurarsi che la lunghezza dell'innesto del filo sia di almeno 6 giri o 5/16 di pollice (8 mm).
- DE Achten Sie beim Anbringen der Halterungen am Fernseher darauf, die Schrauben nicht zu fest anzuziehen und sicherzustellen, dass die Schrauben nicht in den Befestigungslöchern durchschlagen. Bitte stellen Sie sicher, dass die Länge des Gewindeeingriffs mindestens 6 Umdrehungen oder 5/16 Zoll (8 mm) beträgt.
- FR Lorsque vous fixez les supports au téléviseur, veillez à ne pas trop serrer les vis et assurez-vous que les vis ne touchent pas les trous de montage. Veuillez vous assurer que la longueur d'engagement du filetage est d'au moins 6 tours ou 5/16 pouces (8 mm).
- ES Al colocar los soportes al televisor, tenga cuidado de no apretar demasiado los tornillos y asegúrese de que los tornillos no toquen fondo en los orificios de montaje. Asegúrese de que la longitud de la rosca sea de al menos 6 vueltas o 5/16 de pulgada (8 mm).
- PL Mocując wsporniki do telewizora, uważaj, aby nie dokręcić śrub zbyt mocno i upewnij się, że śruby nie wchodzą do otworów montażowych. Upewnij się, że długość gwintu wynosi co najmniej 6 zwojów lub 5/16 cala (8 mm).



- EN Too Short  
 IT Troppo corta  
 DE Zu kurz  
 FR Trop court  
 ES Demasiado corto  
 PL Za krótki

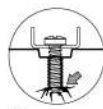

- EN Too Long  
 IT Troppo lunga  
 DE Zu lang  
 FR Trop longtemp  
 ES Demasiado tiempo  
 PL Za długo



- EN Correct  
 IT Corretto  
 DE Richtig  
 FR Correct  
 ES Correcto  
 PL Prawidłowy



- EN Correct  
 IT Corretto  
 DE Richtig  
 FR Correct  
 ES Correcto  
 PL Prawidłowy

**STEP 5**

- EN Select installation method according to TV  
 IT Selezionare il metodo di installazione in base al televisore  
 DE Wählen Sie die Installationsmethode entsprechend dem Fernseher aus
- FR Sélectionnez la méthode d'installation en fonction du téléviseur  
 ES Seleccione el método de instalación según el televisor  
 PL Wybierz metodę instalacji zgodnie z telewizorem



- EN Please confirm the style of the TV backplane before installation and select the corresponding installation method
- IT Confermare lo stile del backplane del TV prima dell'installazione e selezionare il metodo di installazione corrispondente
- DE Bitte bestätigen Sie vor der Installation den Stil der TV-Rückwandplatte und wählen Sie die entsprechende Installationsmethode aus
- FR Veuillez confirmer le style du fond de panier du téléviseur avant l'installation et sélectionner la méthode d'installation correspondante.
- ES Confirme el estilo de la placa posterior del televisor antes de la instalación y seleccione el método de instalación correspondiente.
- PL Przed instalacją sprawdź styl płyty montażowej telewizora i wybierz odpowiednią metodę instalacji

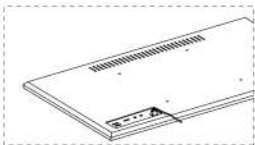

- EN For flat back TV, please choose "Option 1"
- IT Per la TV con retro piatto, scegliere "Opzione 1"
- DE Für einen Fernseher mit flacher Rückseite wählen Sie bitte "Option 1"
- FR Pour un téléviseur à dos plat, veuillez choisir "Option 1"
- ES Para TV con parte trasera plana, elija "Opción 1"
- PL W przypadku telewizora z płaskim tyłem wybierz opcję "Opcja 1"

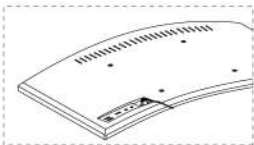

- EN For round back TV or Curved TV, please choose "Option 2"
- IT Per TV con retro rotondo o TV curva, scegli "Opzione 2"
- DE Für einen Fernseher mit runder Rückseite oder einen gebogenen Fernseher wählen Sie bitte "Option 2"
- FR Pour un téléviseur à dos rond ou un téléviseur incurvé, veuillez choisir "Option 2"
- ES Para TV con parte trasera redonda o TV curva, elija "Opción 2"
- PL W przypadku telewizora z okrągłym tyłem lub zakrzywionym wybierz opcję "Opcja 2"

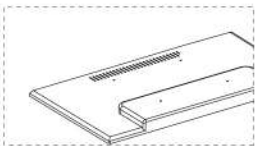

- EN For TV with a "Bump", please choose "Option 3"
- IT Per la TV con una "Protuberanza", selezionare "Opzione 3"
- DE Für Fernseher mit einem "Bump" wählen Sie bitte "Option 3"
- FR Pour les téléviseurs avec une « bosse », veuillez choisir "Option 3"
- ES Para TV con "Bump", elija "Opción 3"
- PL W przypadku telewizora z "wypukłością" wybierz "Opcja 3"

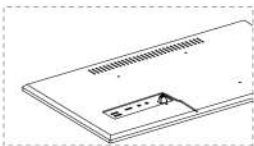

- EN For potential cable blockage, please choose "Option 4"
- IT Per un potenziale blocco del cavo, scegliere "Opzione 4"
- DE Bei möglicher Kabelblockade wählen Sie bitte "Option 4"
- FR En cas de blocage potentiel du câble, veuillez choisir "Option 4"
- ES Para un posible bloqueo de cables, elija la "Opción 4"
- PL W przypadku potencjalnej blokady kabla wybierz "Opcja 4"

**Option 1**

EN For Flat Back TV  
 IT Per TV con retro piatto  
 DE Für Fernseher mit flacher Rückseite

FR Pour téléviseur à dos plat  
 ES Para TV con parte trasera plana  
 PL Do telewizora z płaskim tyłem

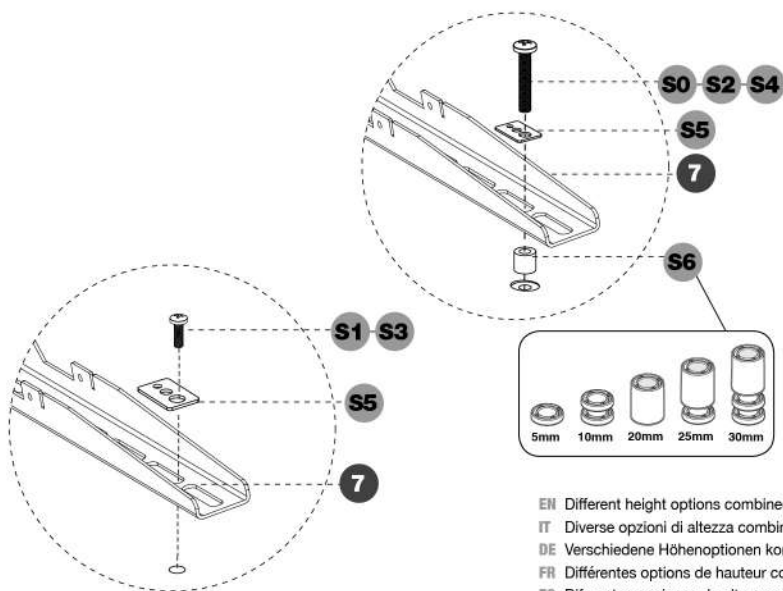

EN Different height options combined with S6  
 IT Diverse opzioni di altezza combinate con S6  
 DE Verschiedene Höhenoptionen kombiniert mit S6  
 FR Différentes options de hauteur combinées avec S6  
 ES Diferentes opciones de altura combinadas con S6  
 PL Różne opcje wysokości w połączeniu z S6

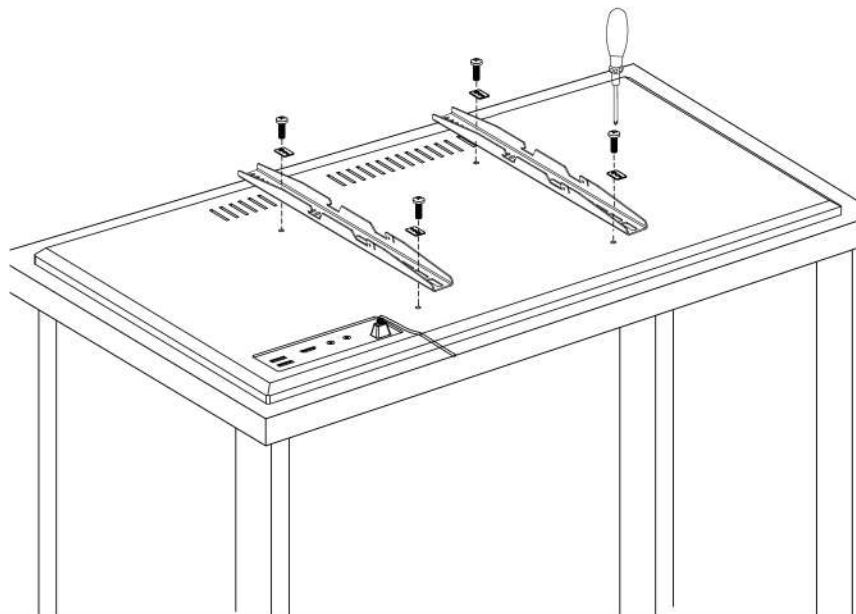

**Option 2**

- EN** For Round Back TV or Curved TV  
**IT** Per TV con retro rotondo o TV curva  
**DE** Für Fernseher mit runder Rückseite oder gebogenem Fernseher  
**FR** Pour téléviseur à dos rond ou téléviseur incurvé  
**ES** Para TV con parte trasera redonda o TV curva  
**PL** Do telewizorów z okrągłym tyłem lub zakrzywionym

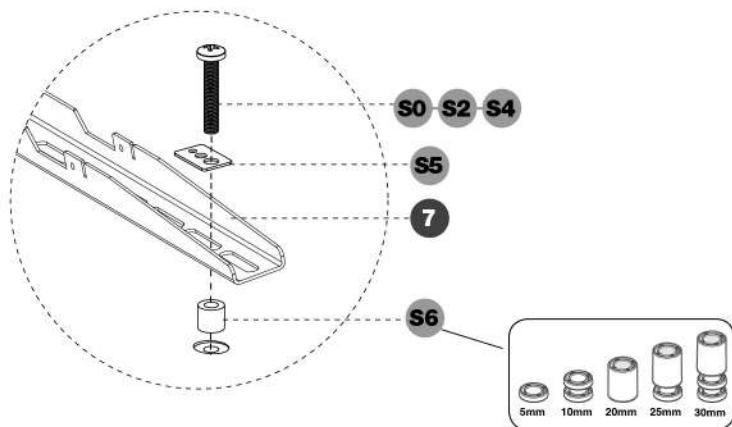

- EN** Different height options combined with **S6**  
**IT** Diverse opzioni di altezza combinate con **S6**  
**DE** Verschiedene Höhenoptionen kombiniert mit **S6**  
**FR** Différentes options de hauteur combinées avec **S6**  
**ES** Diferentes opciones de altura combinadas con **S6**  
**PL** Różne opcje wysokości w połączeniu z **S6**

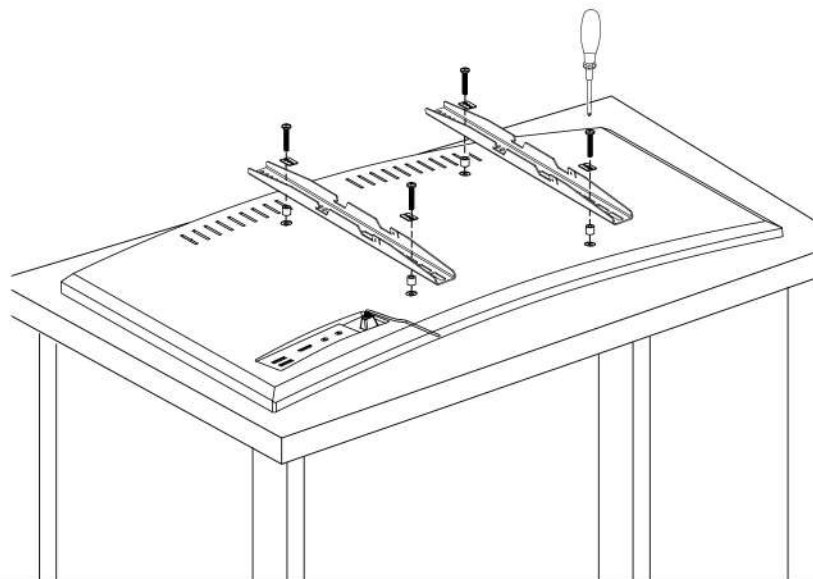

**Option 3**

EN For TV with a "Bump"

IT Per la TV con una "Protuberanza"

DE Für TV mit "Bump"

FR Pour la télévision avec une "bosse"

ES Para TV con "Bump"

PL Dla telewizora z "guzkiem"

EN Spacers may be necessary for 2 holes ONLY.

IT I distanziatori potrebbero essere necessari SOLO per 2 fori.

DE Abstandshalter sind möglicherweise NUR für 2 Löcher erforderlich.

FR Des entretoises peuvent être nécessaires pour 2 trous SEULEMENT.

ES Es posible que se necesiten espaciadores SÓLO para 2 orificios.

PL Podkładki dystansowe mogą być potrzebne TYLKO w przypadku 2 otworów.

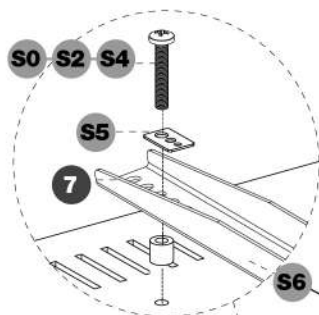

EN Different height options combined with S6

IT Diverse opzioni di altezza combinate con S6

DE Verschiedene Höhenoptionen kombiniert mit S6

FR Différentes options de hauteur combinées avec S6

ES Diferentes opciones de altura combinadas con S6

PL Różne opcje wysokości w połączeniu z S6

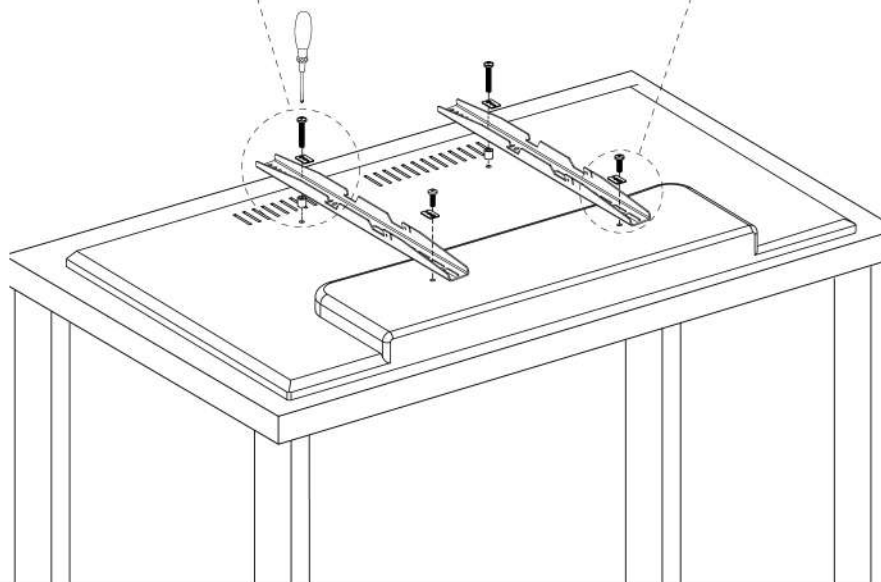
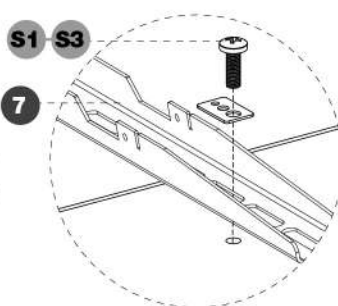

**Option 4**

EN Potential Cable Blockage  
 IT Potenziale blocco del cavo  
 DE Mögliche Kabelblockade

FR Blocage potentiel du câble  
 ES Posible bloqueo de cables  
 PL Potencjalna blokada kabla

EN Spacers may be necessary when cables or plug/outlets are blocked by brackets.  
 IT Potrebbero essere necessari distanziatori quando i cavi o le spine/prese sono bloccati dalle staffe.  
 DE Abstandshalter können erforderlich sein, wenn Kabel oder Stecker/Steckdosen durch Halterungen blockiert werden.  
 FR Des entretoises peuvent être nécessaires lorsque les câbles ou les fiches/prises sont bloqués par des supports.  
 ES Es posible que se necesiten espaciadores cuando los cables o enchufes/tomacorrientes estén bloqueados por soportes.  
 PL Przekładki mogą być konieczne, jeśli kable lub wtyczki/gniazda są zablokowane przez wsporniki.

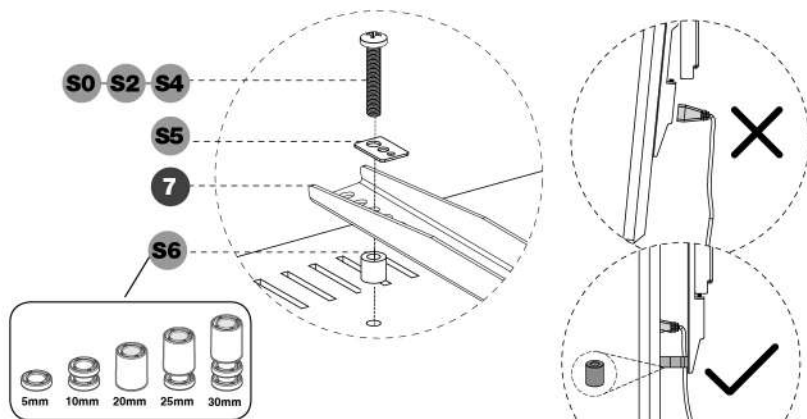

EN Different height options combined with S6  
 IT Diverse opzioni di altezza combinate con S6  
 DE Verschiedene Höhenoptionen kombiniert mit S6  
 FR Différentes options de hauteur combinées avec S6  
 ES Diferentes opciones de altura combinadas con S6  
 PL Różne opcje wysokości w połączeniu z S6

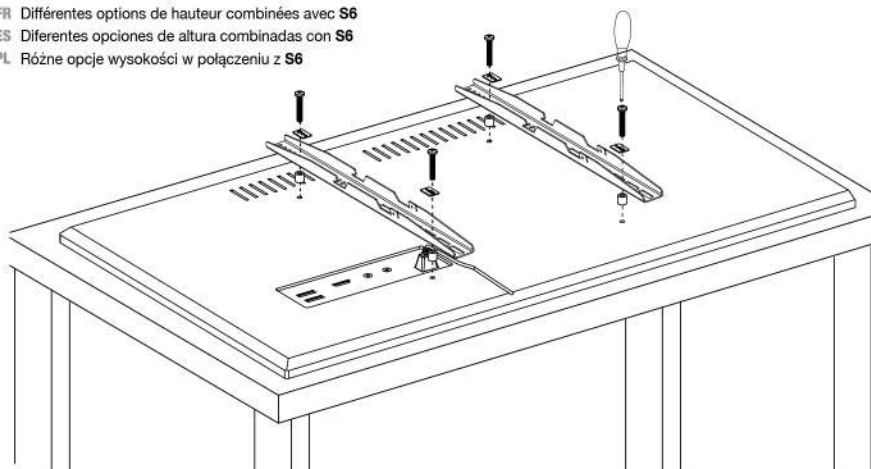

9

EN Insert safety lock **G1** and **G2** into the bottom of part **7** and fix them with screw **G3**.

Please lock the TV before using.

**Note:** There are two ways to install safety lock **G1** and **G2**, inside or outside installation, each part **7** need one safety lock (**G1** or **G2**)

IT Inserire il blocco di sicurezza **G1** e **G2** nella parte inferiore della parte **7** e fissarli con la vite **G3**.

Si prega di bloccare la TV prima dell'uso.

**Nota:** esistono due modi per installare il blocco di sicurezza **G1** e **G2**, installazione interna o esterna, ciascuna parte **7** necessita di un blocco di sicurezza (**G1** o **G2**)

EN Round holes  
 IT Fori rotondi  
 DE Runde Löcher  
 FR Trous ronds  
 ES Agujeros redondos  
 PL Okrągłe otwory

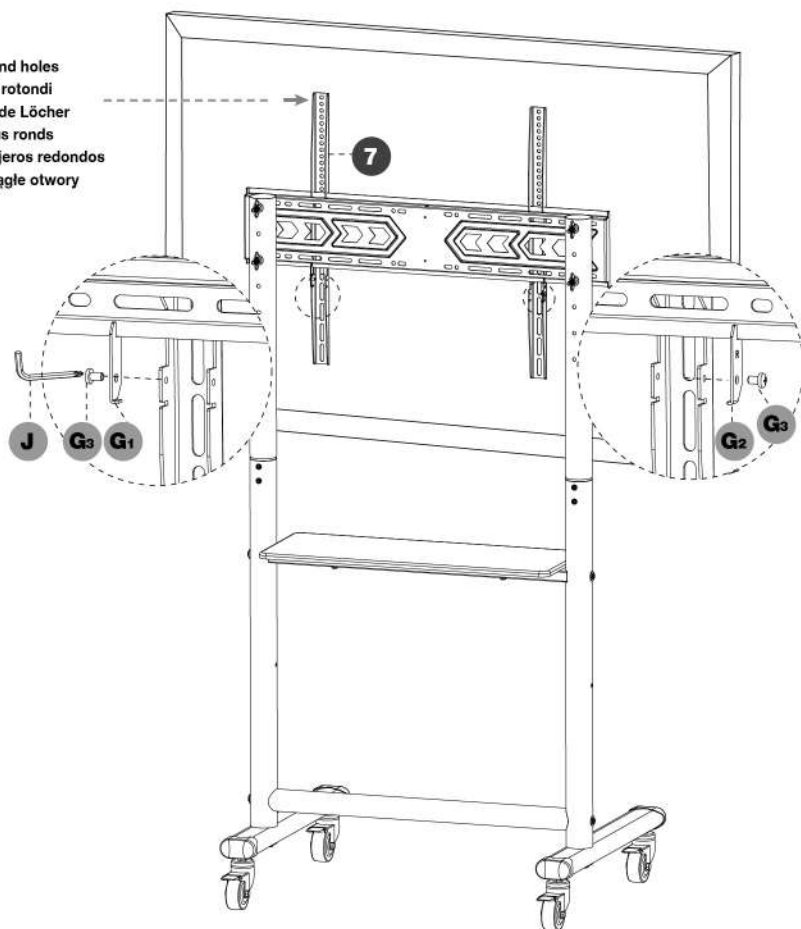

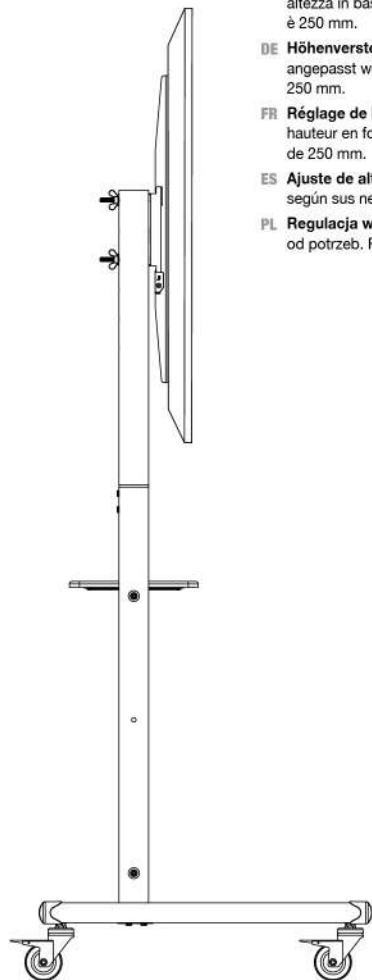
**USERS GUIDE LINE · LINEA GUIDA UTENTI**

- EN Shelf Height Adjustment:** Shelf ③ can be adjusted with 2 height options based on your needs. And the height difference between each position is 250 mm.
- IT Regolazione dell'altezza del ripiano:** il ripiano ③ può essere regolato con 3 opzioni di altezza in base alle tue esigenze. E la differenza di altezza tra ciascuna posizione è 250 mm.
- DE Höhenverstellung des Regals:** Regal ③ kann je nach Bedarf mit 3 Höhenoptionen angepasst werden. Und der Höhenunterschied zwischen den einzelnen Positionen beträgt 250 mm.
- FR Réglage de la hauteur de l'étagère:** l'étagère ③ peut être ajustée avec 3 options de hauteur en fonction de vos besoins. Et la différence de hauteur entre chaque position est de 250 mm.
- ES Ajuste de altura del estante:** el estante ③ se puede ajustar con 3 opciones de altura según sus necesidades. Y la diferencia de altura entre cada posición es de 250 mm.
- PL Regulacja wysokości półki:** Półkę ③ można regulować na 3 poziomach, w zależności od potrzeb. Różnica wysokości pomiędzy każdą pozycją wynosi 250 mm.

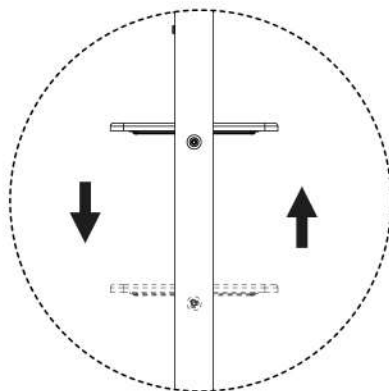

- EN Shelf ③ - 2 Height Options**
- IT Ripiano ③ - 2 Opzioni di altezza**
- DE Regal ③ - 2 Höhenoptionen**
- FR Étagère ③ à 2 options de hauteur**
- ES Estante ③ - 2 opciones de altura**
- PL Półka ③ - 2 opcje wysokości**

**EN Stand Height Adjustment - TV plate:**

1. Please take off the TV from the stand then select the proper height by yourself.
2. TV plate **6** height adjustment is 60mm (2.3 inch) per level.
3. Attach the TV to the TV plate **6** again, assemble safety lock **Gr**, **Ga** and tighten screws **H** on the bottom of brackets to secure the TV to the stand

**IT Regolazione dell'altezza del supporto - Piastra TV:**

1. Togliere la TV dal supporto, quindi selezionare personalmente l'altezza corretta.
2. La regolazione in altezza della piastra TV **6** è di 60 mm (2,3 pollici) per livello.
3. Fissare nuovamente la TV alla piastra TV **6**, montare il blocco di sicurezza **Gr**, **Ga** e serrare le viti **H** sulla parte inferiore delle staffe per fissare la TV al supporto

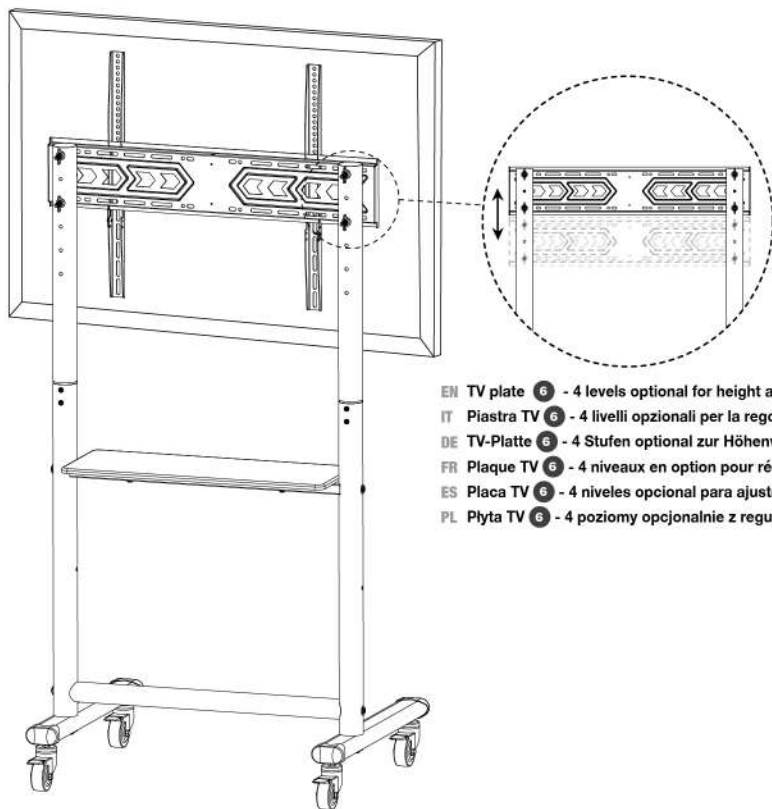

**EN** TV plate **6** - 4 levels optional for height adjustment

**IT** Piastra TV **6** - 4 livelli opzionali per la regolazione dell'altezza

**DE** TV-Platte **6** - 4 Stufen optional zur Höhenverstellung

**FR** Plaque TV **6** - 4 niveaux en option pour réglage en hauteur

**ES** Placa TV **6** - 4 niveles opcional para ajuste de altura

**PL** Płyta TV **6** - 4 poziomy opcjonalnie z regulacją wysokości

EN Cable management ties **H** let you easily organization for power and AV cords to keep neat.

IT Le fascette per la gestione dei cavi **H** consentono di organizzare facilmente i cavi di alimentazione e AV per mantenerli in ordine.

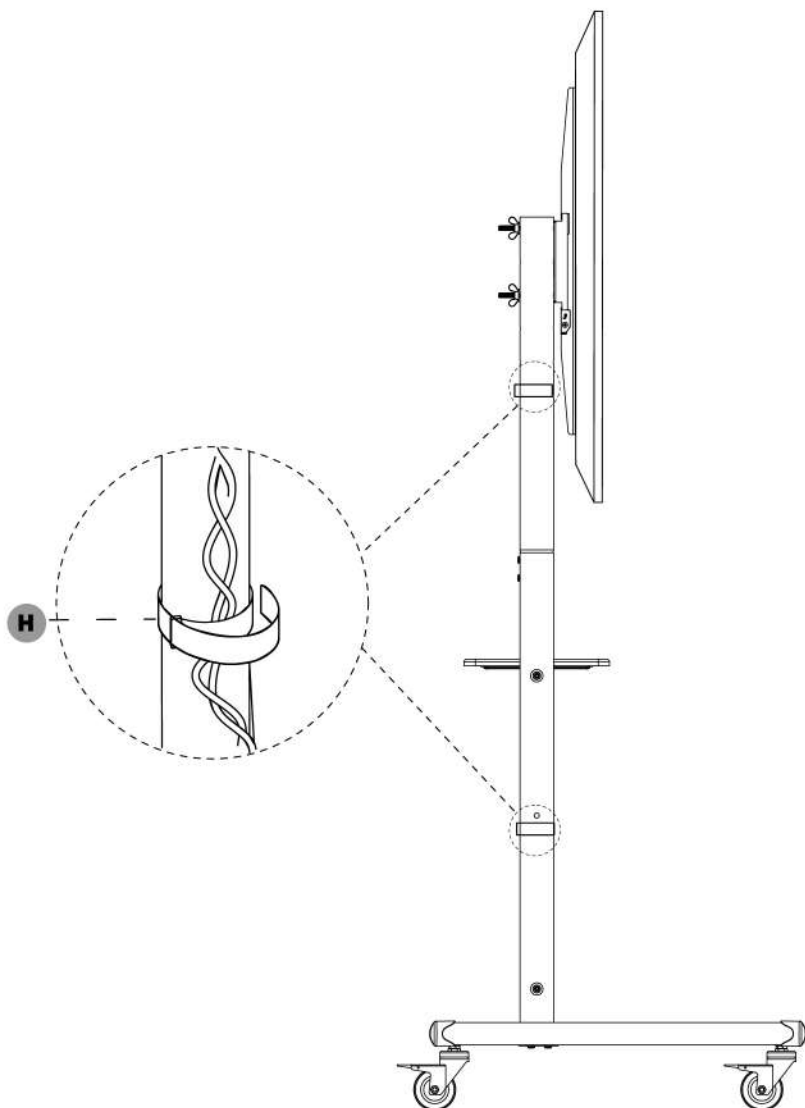

**EN EASILY MOVE**

You can move the stand around easily, please make sure all wheels are unlocked during the movement, and make sure your hand is on reasonable position as below shown to avoid wrong operation that result the stand falling over. Please take off the TV and devices if you need to move the stand for distances. Please don't move this stand on the carpet or unlevel ground.

**IT MUOVERSI FACILMENTE**

È possibile spostare facilmente il supporto, assicurarsi che tutte le ruote siano sbloccate durante il movimento e assicurarsi che la mano sia in una posizione ragionevole come mostrato di seguito per evitare operazioni errate che potrebbero causare la caduta del supporto.

Si prega di togliere la TV e i dispositivi se è necessario spostare il supporto per distanze elevate.

Si prega di non spostare il supporto sul tappeto o su un terreno non livellato.

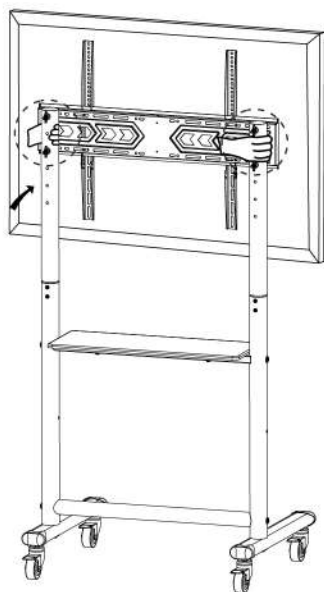

✗

EN Push  
 IT Spingere  
 DE Drücken  
 FR Pousser  
 ES Empujar  
 PL Naciskać



✗ EN Locked  
 IT Bloccato  
 DE Gesperrt  
 FR Fermé  
 ES Bloqueado  
 PL Zamknięty

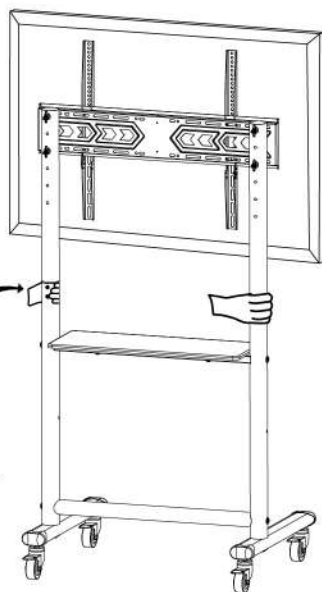

✓

EN Push  
 IT Spingere  
 DE Drücken  
 FR Pousser  
 ES Empujar  
 PL Naciskać



✓ EN Unlocked  
 IT Sbloccato  
 DE Entsperrt  
 FR Débloquent  
 ES Desbloqueado  
 PL Odblokowany