

- EN** User's Manual
- IT** Manuale d'istruzione
- DE** Bedienungsanleitung
- FR** Mode d'emploi
- ES** Manual de instrucciones
- PL** Instrukcja użytkownika



TECHLY[®]
The Modern IT brand

**HEAVY-DUTY FULL-MOTION
TV WALL MOUNT**

55" ▶ 100"

139 ▶ 254 cm

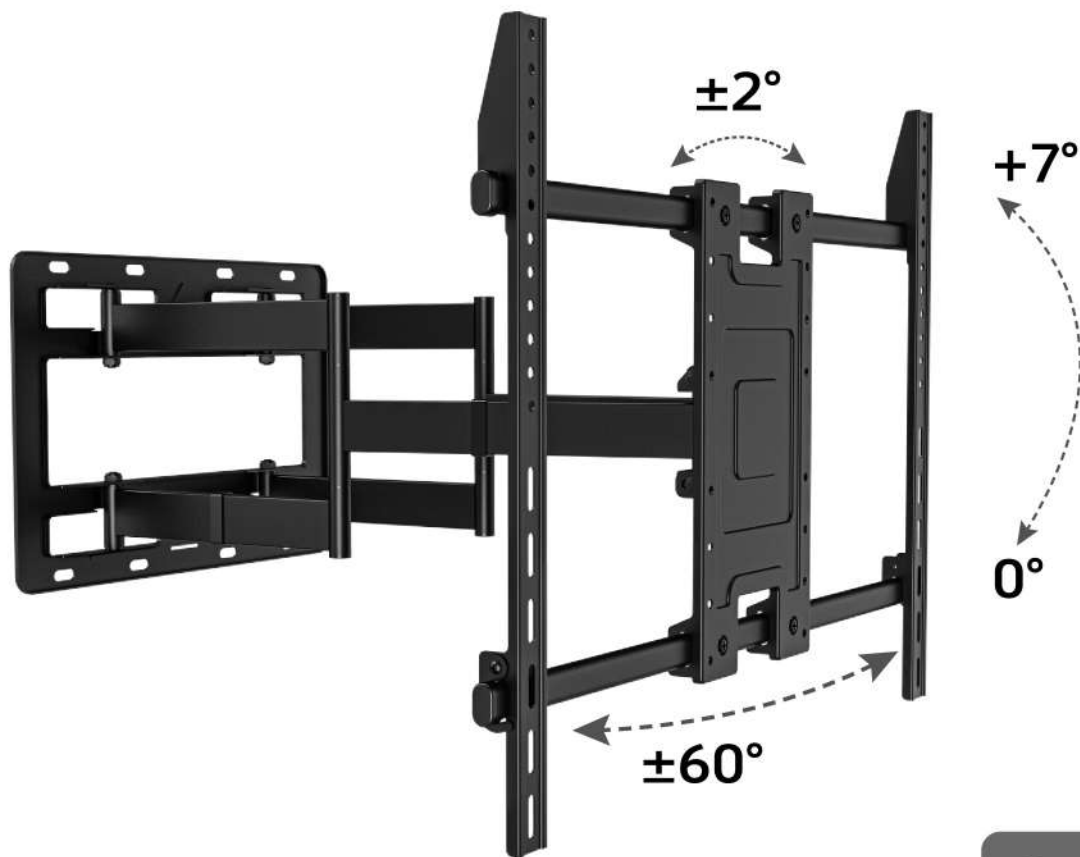

Technical features

100 KG
220 lb

standard vesa
800x600 MAX

hardware
included

easy installation

LED 400



SCAN
for **MORE**
PRODUCT INFO

P/N: ICA-PLB 193
8059018369397

Wall distance
4-70 cm

SCREEN
adjustment

Bubble
Level

BLACK
Color

EN

**Dear Customer,
thanks for choosing a Techly product.**

Unpacking Instructions

- Carefully open the carton, remove contents and lay out on cardboard or other protective surface to avoid damage.
- Check package contents against the Supplied Parts List in the next page to assure that all components were received undamaged. Do not use damaged or defective parts.
- Carefully read all instructions before attempting installation.
- Please keep this user's manual for future consultations.

Note: Recommended mounting surfaces: solid-flat concrete. Please consult your installer and/or specialist supplier. We cannot be held responsible for any injury and/or damage caused by incorrect installation. Before proceeding, please make sure the wall is suitable for installation. Respect the maximum load capacity indicated on the box of the product.

Important Safety Information

Please read this instruction before beginning the installation, and carefully follow all herein contained recommendations. Use proper safety equipment during installation.

Please call a qualified installation contractor for help if you:

- Don't understand these directions or have any doubts about the safety of the installation.
- Are uncertain about the nature of your wall, consult a qualified installation contractor.

Do not use this product for any purpose or in any configuration not explicitly specified in this instruction. We hereby disclaim any and all liability for injury or damage arising from incorrect assembly, incorrect mounting, or incorrect use of this product. At the end of the installation make sure the procedure was correctly observed.

- For internal use



CAUTION: This TV mount must be securely attached to the vertical wall. If the mount is not properly installed it may fall, resulting in possible injury and/or damage.

IT

**Gentile Cliente,
grazie per aver scelto un prodotto
Techly.**

Istruzioni disimballaggio

- Aprire il cartone con cura, rimuovere il contenuto e distenderlo su un cartone o altro materiale protettivo per evitare danni.
- Verificare che il contenuto della confezione corrisponda alla lista delle parti nella pagina successiva per assicurarsi che tutti i componenti siano presenti e non siano danneggiati. Non utilizzare parti difettose o danneggiate.
- Leggere attentamente le istruzioni riportate nel presente manuale prima di procedere all'installazione.
- Tenere sempre questo manuale per future consultazioni.

Nota: Gli accessori di fissaggio sono indicati per parete in cemento. Per il montaggio su pareti costruite con altri materiali si prega di consultare il proprio installatore e/o fornitore specializzato. Il produttore non si assume alcuna responsabilità in caso di ancoraggio non corretto. Assicurarsi dell'integrità del muro prima di procedere all'installazione. Rispettare tassativamente il peso massimo dell'apparecchiatura supportata indicato sulla confezione.

Importanti informazioni sulla sicurezza

Leggere cortesemente le istruzioni prima di cominciare l'installazione e seguire scrupolosamente tutte le indicazioni contenute qui. Utilizzare adeguati dispositivi di sicurezza durante l'installazione.

Contattare del personale qualificato per effettuare l'installazione:

- Se non avete compreso le indicazioni contenute in questo manuale o avete dei dubbi in merito alla sicurezza dell'installazione.
- Se non siete sicuri circa la tipologia del muro dove effettuare l'installazione del supporto.

Non utilizzate il prodotto per uno scopo o in una configurazione non espressamente specificata in queste istruzioni. Si declina qualsiasi responsabilità per danni derivanti da un errato assemblaggio, errato montaggio o uso non corretto del prodotto.

Al termine delle operazioni di montaggio assicurarsi che il tutto sia stato effettuato a regola d'arte.

- Per uso interno



ATTENZIONE: Questa staffa per la TV deve essere fissata alla parete in modo sicuro. Se il montaggio non è stato effettuato in modo corretto e stabile, ciò potrebbe causare la caduta della staffa, determinando lesioni o danni a cose e persone.

DE

**Sehr geehrter Kunde,
danke, dass Sie sich für ein Produkt
von Techly entschieden haben.**

Anweisungen zum Auspacken

- Öffnen Sie den Karton vorsichtig, entnehmen Sie den Inhalt und breiten Sie ihn auf einem Karton oder anderem schützenden Material aus, um Schäden zu vermeiden.
- Überprüfen Sie, ob der Inhalt der Verpackung der Teileliste auf der nächsten Seite entspricht, um sicherzustellen, dass alle Bauteile vorhanden und nicht beschädigt sind. Verwenden Sie keine defekten oder schadhaften Teile.
- Lesen Sie, bevor Sie mit der Installation beginnen, die Anweisungen in dieser Anleitung aufmerksam durch.
- Bewahren Sie diese Anleitung zum späteren Nachschlagen stets auf.

Hinweis: Empfohlene Montageflächen: Vollbeton. Wenden Sie sich bei einer Montage an Wänden aus anderen Materialien an Ihren Monteur und/oder Fachhändler.

Der Hersteller haftet nicht im Fall unkorrekter Verankerung. Versichern Sie sich vor der Installation der Unversehrtheit der Wand. Beachten Sie unbedingt das auf der Verpackung angegebene Höchstgewicht des Geräts.

Wichtige Informationen zur Sicherheit

Lesen Sie vor der Installation bitte alle Anweisungen und befolgen Sie alle hier enthaltenen Angaben genau. Verwenden Sie bei der Installation geeignete Sicherheitsvorrichtungen.

Wenden Sie sich in den folgenden Fällen zum Ausführen der Installation an Fachleute:

- Wenn Sie die in dieser Anleitung enthaltenen Angaben nicht verstanden haben oder Zweifel hinsichtlich der Sicherheit der Installation haben.
- Wenn Sie nicht sicher sind, ob die Mauer, an der der Träger installiert werden soll, geeignet ist.

Verwenden Sie das Produkt nicht für Zwecke oder in einer Konfiguration, die in dieser Anleitung nicht ausdrücklich genannt werden. Jegliche Haftung aufgrund von Schäden durch fehlerhaften Zusammenbau, falsche Montage oder unkorrekte Verwendung des Produkts ist ausgeschlossen.

Nach den Montagevorgängen sicherstellen, dass alle Schritte fachgerecht ausgeführt wurden.

- Für den internen Gebrauch



ACHTUNG: Diese Fernseher-Halterung muss sicher an der Wand befestigt werden. Wird die Montage nicht auf korrekte und stabile Weise durchgeführt, könnte dies zum Herunterfallen der Halterung und dadurch zu Sach- oder Personenschaden führen.

FR

Cher Client,

nous vous remercions d'avoir choisi un produit Techly.

Instructions de déemballage

- Ouvrir l'emballage avec soin, vider le carton et poser le contenu sur un carton ou tout autre matériel de protection pour éviter des dégâts.
- Vérifier que le contenu du carton correspond à la liste des pièces de la page suivante, s'assurer que toutes les pièces sont présentes et ne sont pas endommagées. Ne pas utiliser de pièces défectueuses ou endommagées.
- Lire attentivement les instructions du présent manuel avant d'effectuer l'installation.
- Conserver le manuel pour une consultation future.

Note: Surfaces de montage recommandées: béton plein et plat. Pour le montage sur des murs réalisés en d'autres matériaux veuillez consulter votre installateur et/ou votre fournisseur spécialisé. Le fabricant n'est pas responsable en cas de fixation incorrecte. Vérifier l'intégrité du mur avant d'effectuer l'installation. Respecter le poids maximum de l'appareil supporté mentionné sur l'emballage.

Informations importantes sur la sécurité

- Installer et utiliser ce produit avec soin. Lire les instructions avant de commencer l'installation et suivre scrupuleusement les indications mentionnées. Utiliser des dispositifs de sécurité adéquats pendant l'installation. Contacter du personnel qualifié pour effectuer l'installation:
- Si vous n'avez pas compris les indications présentes dans ce manuel ou si vous avez des doutes en ce qui concerne la sécurité de l'installation.
 - Si vous n'êtes pas sûr du type de mur sur lequel le support doit être monté.
- Ne pas utiliser le produit pour un usage ou une configuration non spécifiée dans ces instructions. Nous déclinons toute responsabilité pour des dégâts qui seraient dus à une erreur d'assemblage, une erreur de montage ou une utilisation incorrecte du produit.
- Au terme des opérations de montage s'assurer que tout a été fait dans les règles de l'art.
- Pour usage interne



ATTENTION: Ce support pour TV doit être fixé à la paroi d'une manière sûre. Si le montage n'a pas été effectué correctement et n'est pas stable le support pourrait tomber et provoquer des lésions ou des dégâts à des choses ou à des personnes.

ES

Estimado Cliente,

gracias por haber elegido un producto Techly.

Instrucciones desembalaje

- Abrir el cartón prestando mucha atención, quitar el contenido y apoyarlo en un cartón u otro material de protección para evitar perjuicios.
- Controlar que el contenido del suministro corresponda a la lista de las partes en la página siguiente para asegurarse que todos los componentes estén presentes y no dañados. No utilizar partes defectuosas o dañadas.
- Leer detenidamente las instrucciones que se encuentran en este manual antes de seguir con la instalación.
- Guardar este manual para consultas futuras.

Nota: Superficies de montaje recomendadas: hormigón macizo. Para montar la pantalla en paredes hechas de madera, consulte a su instalador y/o proveedor especializado. El productor no se tiene ninguna responsabilidad en caso de anclaje incorrecto. Asegúrense de la integridad de la pared antes de seguir la instalación. Respeten imperativamente el peso máximo del aparato suportado que se indica en la caja.

Importantes informaciones de seguridad

- Instalar y utilizar este producto con cura. Leer detenidamente las instrucciones antes de empezar con la instalación y seguir escrupulosamente todas las indicaciones que se encuentran aquí. Utilizar dispositivos de seguridad adecuados durante la instalación. Contactar el personal calificado para efectuar la instalación:
- Si no han entendido las indicaciones que se encuentran en este manual o tienen dudas acerca de la seguridad de la instalación.
 - Si no estás seguros acerca de la tipología de la pared en la que efectuar la instalación del soporte.
- No utilicen el producto para un objetivo o en una configuración no especificada expresamente en estas instrucciones. Se rehúsa todo tipo de responsabilidad por daños procedentes de un ensamblaje equivocado, un montaje equivocado o un uso no correcto del producto.
- Na vez terminadas las operaciones de montaje asegurarse que todo haya sido realizado perfectamente.
- Para uso interno



ATENCIÓN: Este estribo para la televisión debe fijarse a la pared de manera segura. Si el montaje no ha sido realizado de manera correcta y estable, esto podría provocar la caída del estribo, provocando lesiones o daños a cosa y personas.

PL

Szanowny Kliencie,

dziękujemy za wybór produktów Techly.

Rozpakowywanie

- Ostrożnie otwórz opakowanie, wyjmij jego zawartość i rozłóż na kartonie lub innej powierzchni, która zapobiegnie uszkodzeniu elementów oraz podłoża.
- Sprawdź zawartość opakowania z załączoną na następnej stronie listą elementów upewniając się, że żaden z nich nie jest uszkodzony. Nie należy używać wadliwych elementów.
- Przed rozpoczęciem montażu przeczytaj uważnie instrukcję.
- Zachowaj niniejszą instrukcję na przyszłość.











Uwaga: Zalecane powierzchnie montażowe: lity beton. W przypadku montażu na ścianie wykonanej z innych materiałów należy zasięgnąć informacji u instalatora lub dostawcy mającego specjalistyczną wiedzę na ten temat. Nie ponosimy odpowiedzialności w przypadku niewłaściwego montażu. Przed rozpoczęciem montażu upewnij się, że ściana jest do tego odpowiednia. Przestrzegaj informacji o maksymalnym obciążeniu uchwytu podanym na opakowaniu produktu.

Ważne informacje dotyczące bezpieczeństwa

- Przeczytaj niniejszą instrukcję przed rozpoczęciem montażu oraz stosuj się do zawartych w niej wskazówek. Używaj narzędzi zapewniających bezpieczeństwo. Zasięgnij porady u autoryzowanego źródła jeśli:
- Nie rozumiesz niniejszej instrukcji lub masz wątpliwości dotyczące bezpieczeństwa podczas montażu.
 - Masz wątpliwości co do powierzchni, do którego ma być przymocowany produkt.
- Nie używaj tego produktu do jakichkolwiek innych celów niż jest przeznaczony. Producent nie ponosi żadnej odpowiedzialności za szkody powstałe w wyniku niewłaściwego montażu oraz za szkody powstałe w wyniku wykorzystania produktu niezgodnie z przeznaczeniem. Na koniec upewnij się, że podczas montażu postępowałeś zgodnie z instrukcją.
- Do użytku wewnętrznego

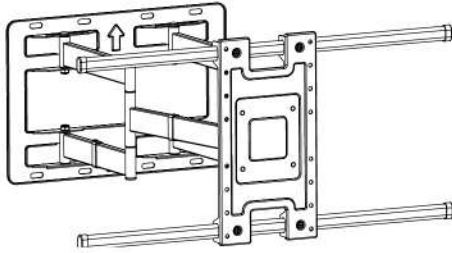

UWAGA: Uchwyt powinien być solidnie przymocowany do pionowej ściany. Niewłaściwie zamontowany może spaść powodując uszkodzenia oraz zagrożenie.

	 M8x50 mm A x6	 10x60 mm B x6	 M5x22mm C x4	 M6x22 mm D x4
 M8x25 mm E x4	 D6 F x4	 D8 G x4	 Ø18xØ8.5x12 mm H x4	 Level Gauge I x1
 Hook J x2		 Wall Mount K x1		

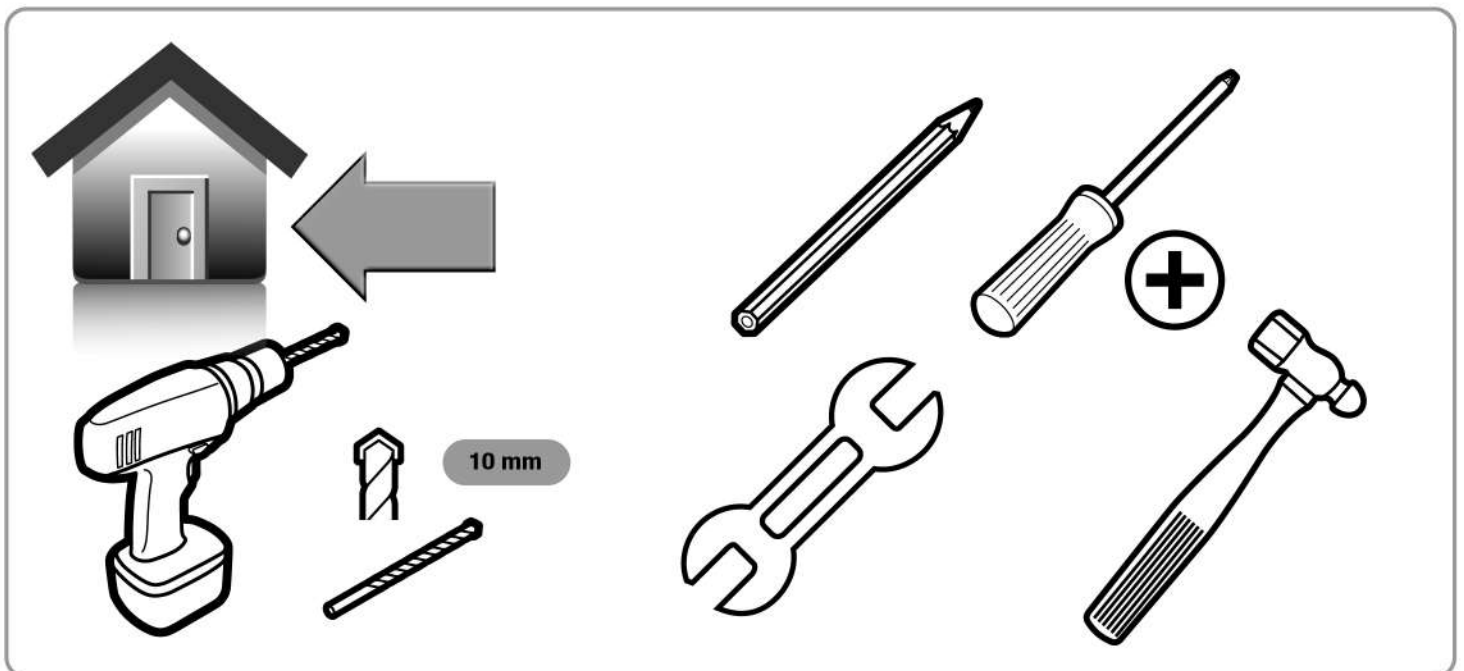

1

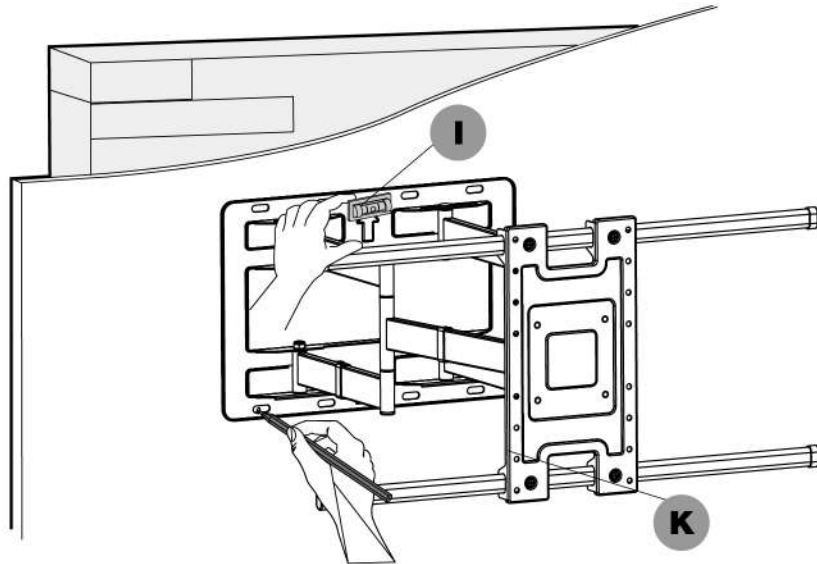
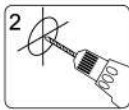
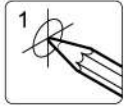

1a

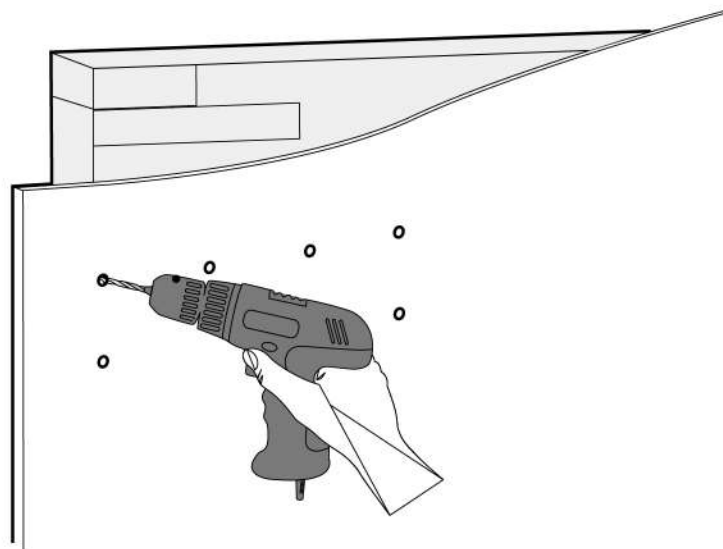
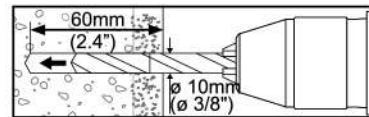

1b

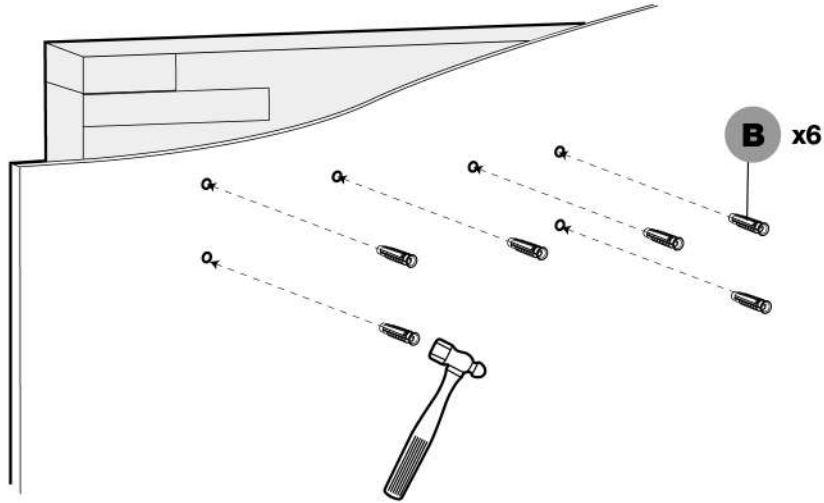

2

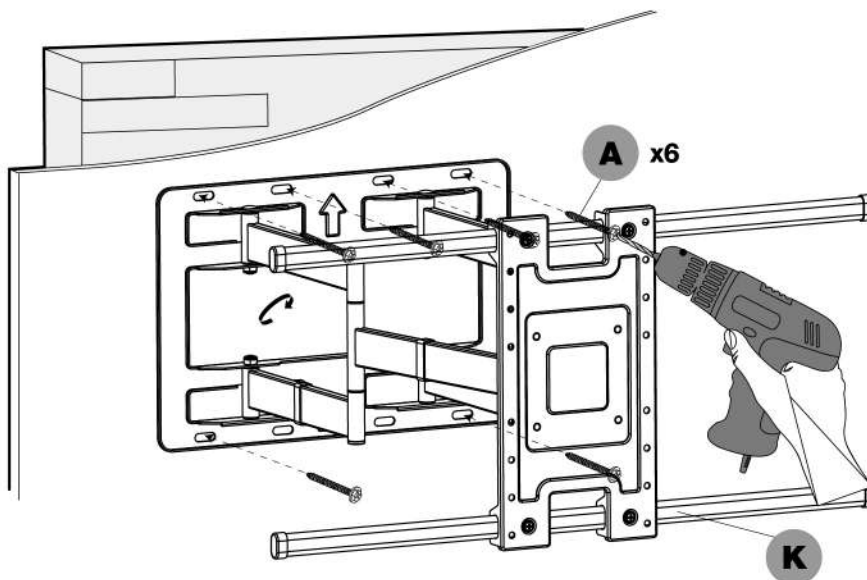

3

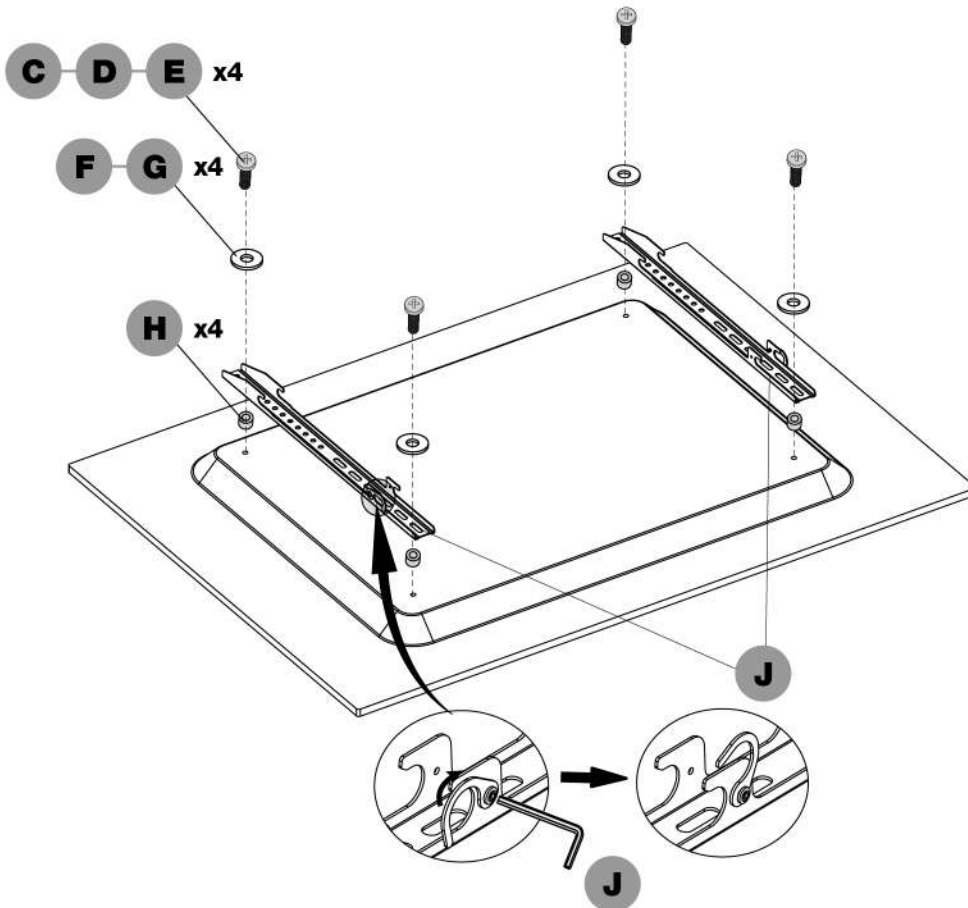
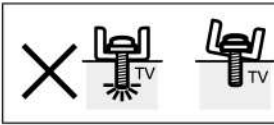
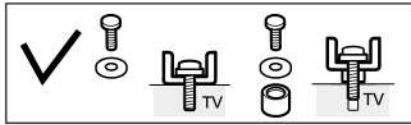

EN After the TV is installed, loosen the iron parts on the hook slightly with a wrench, and then pull them in the direction shown in the diagram for easy hanging on the bent pipe in the future.

IT Dopo aver installato la TV, allentare leggermente le parti in ferro sul gancio con una chiave inglese, quindi tirarle nella direzione mostrata nel diagramma per appenderle facilmente al tubo piegato in futuro.

DE Lösen Sie nach der Installation des Fernsehgeräts die Eisenteile am Haken leicht mit einem Schraubenschlüssel und ziehen Sie sie dann in die in der Abbildung gezeigte Richtung, damit Sie sie in Zukunft leichter am gebogenen Rohr aufhängen können.

FR Une fois le téléviseur installé, desserrez légèrement les pièces en fer du crochet avec une clé, puis tirez-les dans la direction indiquée sur le schéma pour pouvoir les accrocher facilement au tuyau plié à l'avenir.

ES Después de instalar el televisor, afloje ligeramente las piezas de hierro del gancho con una llave y luego tire de ellas en la dirección que se muestra en el diagrama para colgarlas fácilmente en el tubo doblado en el futuro.

PL Po zamontowaniu telewizora należy lekko poluzować żelazne części haka za pomocą klucza, a następnie pociągnąć je w kierunku pokazanym na schemacie, aby w przyszłości łatwo było zawiesić je na wygiętej rurze.



- EN**
 - Installer is responsible for providing hardware for other types of installations
 - The installer must verify that the support surface will safely support the total weight of the equipment and all the hardware and components
- IT**
 - L'installatore è responsabile della fornitura dell'hardware per altri tipi di installazioni
 - L'installatore deve verificare che la superficie di installazione possa sostenere in modo sicuro il peso totale dell'apparecchiatura e di tutto l'hardware e dei componenti
- DE**
 - Der Installateur ist für die Bereitstellung der Hardware für andere Arten von Installationen verantwortlich
 - Der Installateur muss sicherstellen, dass die Auflagefläche das Gesamtgewicht der Ausrüstung sowie aller Hardware und Komponenten sicher tragen kann
- FR**
 - L'installateur est responsable de fournir le matériel pour d'autres types d'installations
 - L'installateur doit vérifier que la surface de support supportera en toute sécurité le poids total de l'équipement et de toute la quincaillerie et des composants.
- ES**
 - El instalador es responsable de proporcionar hardware para otro tipo de instalaciones.
 - El instalador debe verificar que la superficie de soporte soportará de manera segura el peso total del equipo y todo el hardware y componentes.
- PL**
 - Instalator jest odpowiedzialny za dostarczenie sprzętu do innych typów instalacji
 - Instalator musi sprawdzić, czy powierzchnia nośna bezpiecznie utrzyma całkowity ciężar sprzętu oraz całego sprzętu i komponentów

4

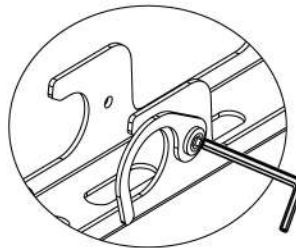
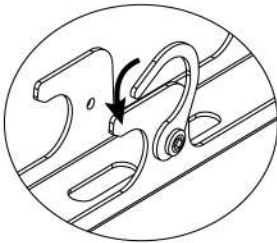
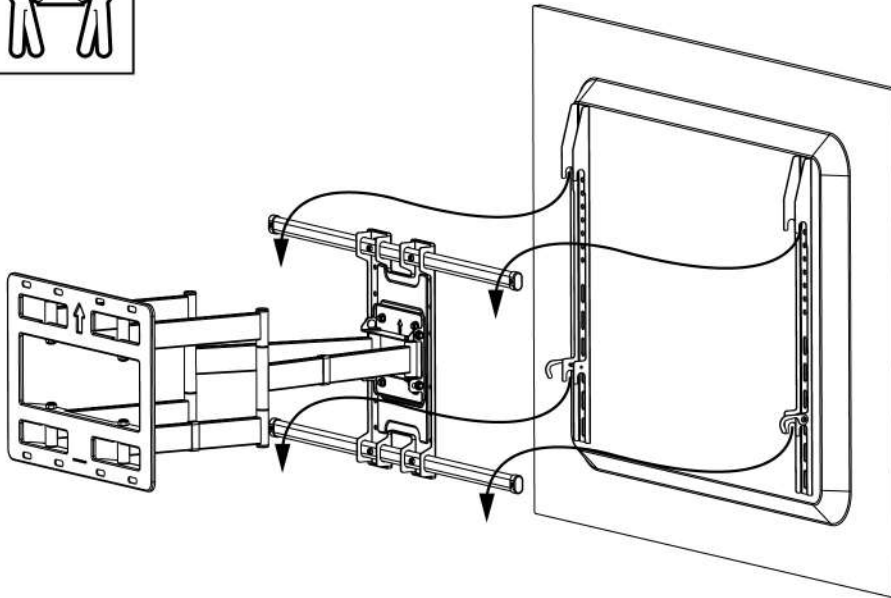

EN After hanging the TV on the crossbar, fasten the iron plates on the both sides of the hook to the crossbar in the direction shown in the diagram and tighten the screws with a wrench to fix it

IT Dopo aver appeso la TV alla traversa, bloccare le staffe alla traversa tramite i ganci presenti su entrambi i lati nella direzione mostrata nello schema e serrare le viti con una chiave per bloccare la staffa

DE Nachdem Sie den Fernseher an der Querstange aufgehängt haben, befestigen Sie die Eisenplatten auf beiden Seiten des Hakens in der in der Abbildung gezeigten Richtung an der Querstange und ziehen Sie die Schrauben mit einem Schraubenschlüssel fest, um ihn zu befestigen

FR Après avoir accroché le téléviseur à la barre transversale, fixez les plaques de fer des deux côtés du crochet à la barre transversale dans le sens indiqué sur le schéma et serrez les vis avec une clé pour le fixer.

ES Después de colgar el televisor en la barra transversal, fije las placas de hierro a ambos lados del gancho a la barra transversal en la dirección que se muestra en el diagrama y apriete los tornillos con una llave para fijarlo.

PL Po zawieszeniu telewizora na poprzeczce przymocuj żelazne płytki po obu stronach haka do poprzeczki w kierunku pokazanym na schemacie i dokręć śruby kluczem, aby je zamocować

- EN**
- Position the wall mount as close to the TV's center of gravity as possible
 - Place the hole of the arm over the mounting hole
 - If the TV mounting screws are not suitable for the TV model, please replace with extra screws
- IT**
- Posizionare il supporto a parete il più vicino possibile al baricentro della TV
 - Posizionare il foro del braccio sopra il foro di montaggio
 - Se le viti di montaggio della TV non sono adatte al modello di TV, sostituirle con altre viti
- DE**
- Positionieren Sie die Wandhalterung so nah wie möglich am Schwerpunkt des Fernsehers
 - Platzieren Sie das Loch des Arms über dem Befestigungsloch
 - Wenn die TV-Befestigungsschrauben nicht für das TV-Modell geeignet sind, ersetzen Sie sie bitte durch zusätzliche Schrauben
- FR**
- Positionnez le support mural aussi près que possible du centre de gravité du téléviseur
 - Placez le trou du bras sur le trou de montage
 - Si les vis de montage du téléviseur ne conviennent pas au modèle de téléviseur, veuillez les remplacer par des vis supplémentaires
- ES**
- Coloque el soporte de pared lo más cerca posible del centro de gravedad del televisor.
 - Coloque el orificio del brazo sobre el orificio de montaje.
 - Si los tornillos de montaje del televisor no son adecuados para el modelo de televisor, reemplácelos con tornillos adicionales.
- PL**
- Umieść uchwyt ścienny jak najbliżej środka ciężkości telewizora
 - Umieść otwór ramienia nad otworem montażowym
 - Jeśli śruby montażowe telewizora nie są odpowiednie dla modelu telewizora, należy je wymienić na dodatkowe śruby

5

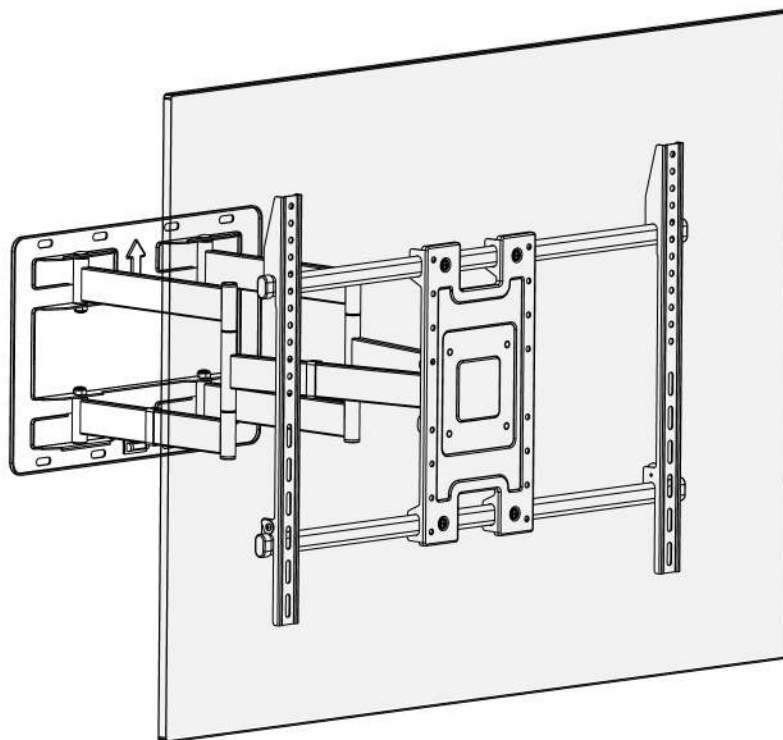

- EN** Make sure the TV is properly hooked and the screws are securely locked before releasing the TV
- IT** Assicurarsi che la TV sia agganciata correttamente e che le viti siano bloccate saldamente prima di rilasciare la TV
- DE** Stellen Sie sicher, dass das Fernsehgerät richtig eingehakt ist und die Schrauben fest angezogen sind, bevor Sie das Fernsehgerät loslassen
- FR** Assurez-vous que le téléviseur est correctement accroché et que les vis sont bien verrouillées avant de libérer le téléviseur.
- ES** Asegúrese de que el televisor esté correctamente enganchado y que los tornillos estén bien bloqueados antes de soltar el televisor.
- PL** Przed zwolnieniem telewizora upewnij się, że telewizor jest prawidłowo zawieszony, a śruby są dobrze dokręcone

6



- EN** When adjusting the TV pitch angle, tighten the nuts on both sides appropriately
- IT** Quando si regola l'angolo di inclinazione del televisore, serrare opportunamente i dadi su entrambi i lati
- DE** Ziehen Sie beim Einstellen des TV-Neigungswinkels die Muttern auf beiden Seiten entsprechend fest
- FR** Lors du réglage de l'angle d'inclinaison du téléviseur, serrez correctement les écrous des deux côtés.
- ES** Al ajustar el ángulo de inclinación del televisor, apriete las tuercas en ambos lados adecuadamente
- PL** Podczas regulacji kąta pochylenia telewizora należy odpowiednio dokręcić nakrętki po obu stronach

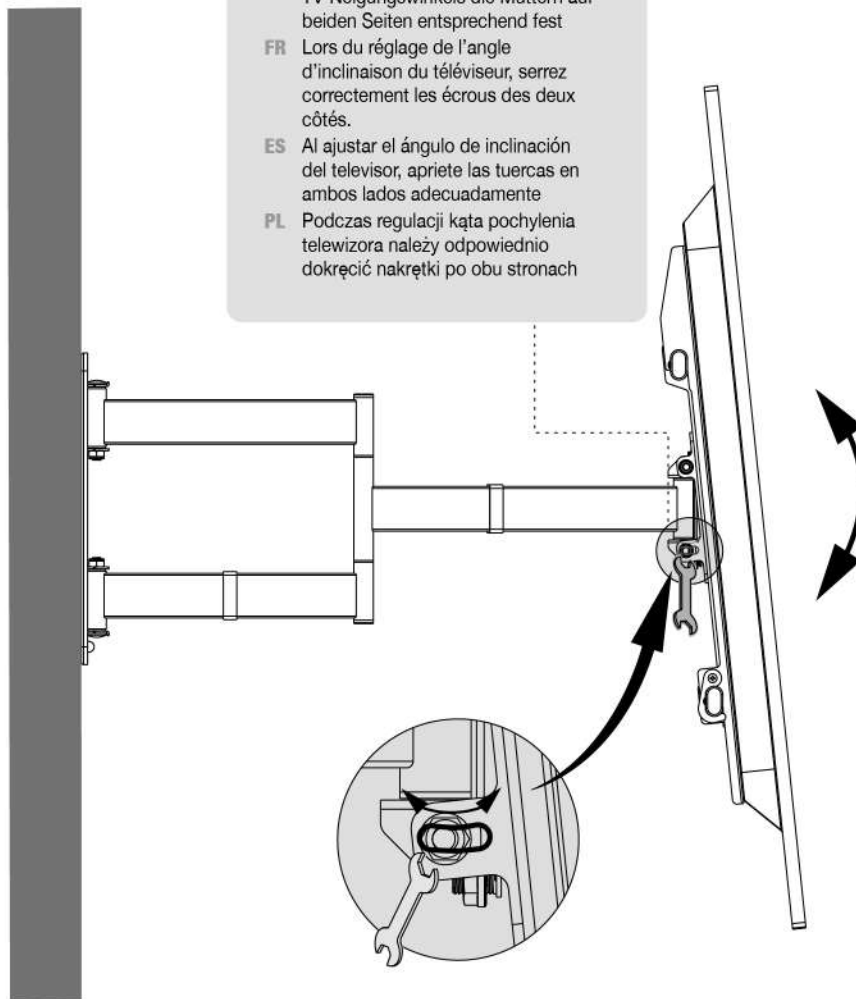

7

EN Installation method for small VESA TV

IT Metodo di installazione per i televisori con VESA di piccole dimensioni

DE Installationsmethode für kleine VESA-Fernseher

FR Méthode d'installation pour petit téléviseur VESA

ES Método de instalación para televisores VESA pequeños

PL Metoda instalacji małego telewizora VESA

EN Remove crossbar

DE Querlatte entfernen

ES Quitar barra transversal

IT Rimuovere la traversa

FR Supprimer la barre transversale

PL Usunąć poprzeczkę

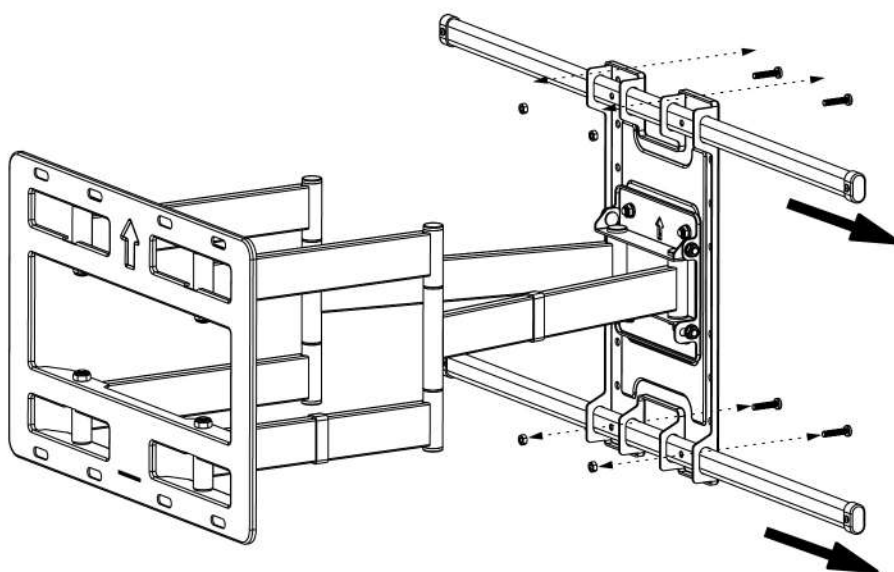

7a

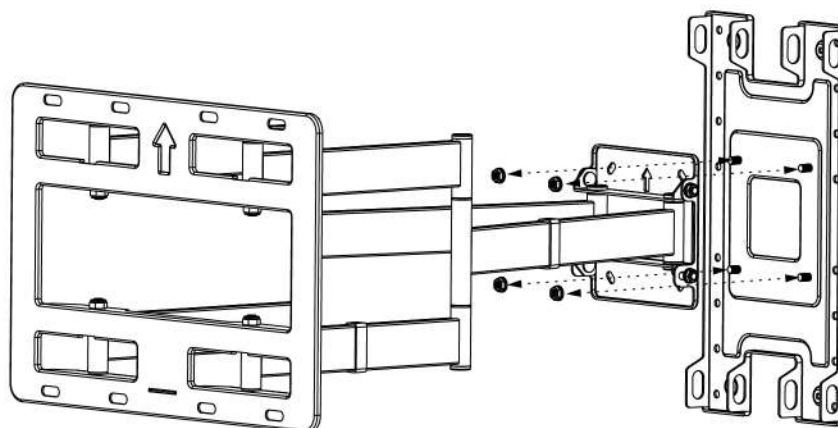

8

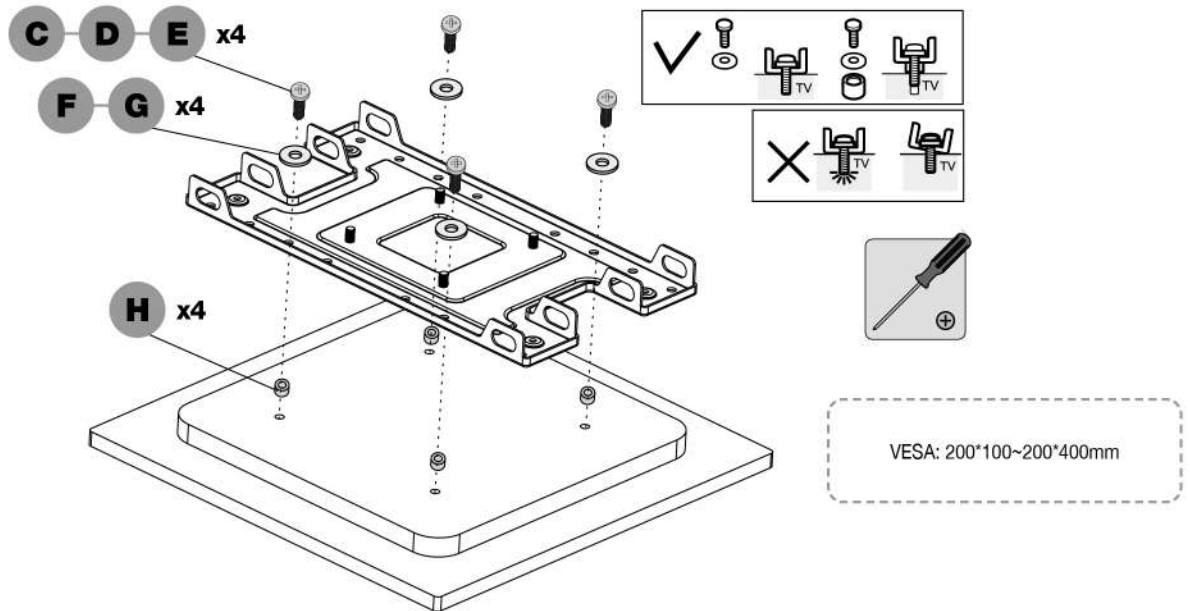

8a

